

CR Revelation

CR7.80 | CR7.90 | CR8.80 | CR8.90

CR9.80 | CR9.90 | CR10.90



Der leistungsstärkste Mähdrescher der Welt. Fakt.

Mit der Einführung des bahnbrechenden Twin Rotor™-Systems hat New Holland vor über 40 Jahren die Dreschtechnik revolutioniert. Die neueste Generation der CR Revelation-Mähdrescher knüpft nahtlos an das Rotorkonzept der Vorgängermodelle an – ein Konzept, das dank des schonenden, reibenden Druschs eine weltweit unübertroffene Korn- und Strohqualität gewährleistet. Das Topmodell der Baureihe, der CR10.90, ist mit einer Motorleistung von mehr als 700 PS der bis dato leistungsstärkste und produktivste CR Revelation-Mähdrescher. Innovative Merkmale wie das neue preisgekrönte IntelliSense™-Automatiksystem, die Durchsatzregelung Dynamic Flow Control™ mit aus der Kabine verstellbaren Rotorleitblechen, Korbrückstellung, die Dynamic Feed Roll™-Technik und das völlig neue patentierte Stroh-/Spreumanagementsystem Opti-Spread™ Plus mit extra breiter Verteilung stellen sicher, dass die CR Revelation-Baureihe weiter zu den fortschrittlichsten und produktivsten Erntemaschinen der Welt zählt.

Reale Bedingungen. Unglaubliche Leistung

Am 15. August 2014 schlug der CR10.90 in Wragby (England) den bisherigen Mähdrusch-Weltrekord für die maximale Weizenerntemenge in 8 Stunden. Bei diesem Rekord erntete der CR10.90 unter realen Bedingungen 797,656 Tonnen Weizen in weniger als acht Stunden; er erreichte dabei eine Spitzenleistung von 135 Tonnen/Stunde.



Neues Seitenhangausgleichssystem ‚Everest‘

Das auf Wunsch erhältliche Everest-System kann seitliche Hangneigungen von bis zu 16 % (CR8.80) ausgleichen, so dass die Maschine beim Dreschen immer waagrecht gehalten wird. Der Eingang des Schrägförderers wurde angepasst, um eine optimale Zuführung selbst in steilsten Hanglagen zu gewährleisten. Dies sorgt zusammen mit der waagrecht gehaltenen Korntankbefüllung dafür, dass die gleiche Leistung erzielt wird wie auf ebenem Boden. Das Everest-System kann auch mit einem Siebkasten-Hangausgleich kombiniert werden – für 100 % Effizienz bei Hangneigungen bis 30 %.



CR Revelation: Rotormähdrescher der Spitzenklasse

Jedes Modell der neuen CR Revelation-Baureihe profitiert von Verbesserungen in allen Phasen des Erntevorgangs – vom Schneidwerk bis hin zum Stroh- und Spreumanagement. So erreicht zum Beispiel der CR10.90 eine um bis zu 10 % höhere Produktivität.



Modelle	Getreideschneidwerk Schnittbreite (m)	Maisvorsatzgeräte Reihenanzahl	Max. Leistung (PS)	Rotorgroße (Zoll)	Korntank Fassungsvermögen (l)
CR7.80	6,10 - 9,15	8	415	17	9500
CR7.90	6,10 - 9,15	8 / 12	449	17	9500/11500
CR8.80	6,70 - 10,67	8 / 12	517	17	12500
CR8.90	7,63 - 12,50	8 / 12	517	22	12500
CR9.80	7,63 - 12,50	8 / 12	571	22	12500
CR9.90	7,63 - 12,50	8 / 12	571	22	14500
CR10.90	9,15 - 12,50	8 / 12	700*	22	14500

* Zusätzliche Leistung beim Abtanken und Häckseln verfügbar

Der neue CR Revelation. Überlegene Erntetechnik.

Hervorragende Leistung

Der preisgekrönte FPT Industrial Cursor-16-Motor, der den CR10.90 antreibt, ist mit 700 PS ein regelrechtes Kraftwerk. Er liefert die Leistung, um in Kombination mit fortschrittlichen Erntesystemen wie der IntelliSteer®-Automatikenkung rund um die Uhr mit höchster Effizienz zu dreschen. Das Dynamic Flow Control™-System ermöglicht eine Verstellung der Rotorleitbleche; die Stellung der Leitbleche kann während der Fahrt an die jeweiligen Erntebedingungen angepasst werden. Damit lässt sich eine um bis zu 20 % höhere Produktivität erzielen. Der fortschrittlichste New Holland-Mähdrescher aller Zeiten verfügt mit dem neuen IntelliSense™-System über ein weiteres preisgekröntes Automatiksystem. Der CR Revelation arbeitet immer weiter, so lange wie Sie wollen.

Überragende Erntegutqualität

Eine kaum zu übertreffende Korn- und Strohqualität wird durch die schonende und zugleich hoch effiziente Twin Rotor™-Technik erreicht. Der Bruchkornanteil ist mit 0,2 % verschwindend gering. Das Dynamic Feed Roll™-System sorgt für eine höchst effiziente Abscheidung von Steinen und anderen Fremdkörpern während der Arbeit, und die neuen gezahnten Leisten der Zuführtrommel gehen noch schonender mit dem Stroh um. Die neue Opti-Spread™ Plus-Technik gewährleistet zusammen mit dem neuen Spreuverteilingssystem eine noch gleichmäßigere Verteilung der Ernterückstände über die gesamte Schnittbreite.

Niedrigere Betriebskosten

Die CR Revelation-Baureihe nutzt branchenführende Technologien zur Minimierung der Abgasemissionen. Die Modelle CR7.80 und CR7.90 erfüllen dank modernster ECOBlue™ HI-eSCR 2-Technik die bis dato strengste Emissionsnorm, die Abgasstufe V, unter Beibehaltung der hervorragenden Leistungsmerkmale, die man von den CR Revelation-Mähdreschern gewohnt ist. Die übrigen CR-Modelle werden zur Einhaltung der Tier-4B-Emissionsvorgaben mit dem hochgelobten ECOBlue™ HI-eSCR-System ausgestattet. Dies sorgt in Kombination mit den langen Wartungsintervallen von 600 Stunden und dem bodenschonenden SmartTrax™-System dafür, dass Sie unter dem Strich einen höheren Gewinn erzielen.

So macht die Arbeit Spaß

Die Arbeitsumgebung in der Harvest Suite™ Ultra-Kabine wurde auf bestmögliche Ergonomie und höchstmöglichen Komfort ausgelegt. In der 3,7 m³ großen Kabine mit 6,3 m² Scheibenfläche kann die Erntearbeit bequem und mit hoher Präzision verrichtet werden. Mit einem Innengeräuschpegel von 73 dB(A) ist sie nach wie vor eine der leisesten Kabinen auf dem Markt. Der 26,4 cm breite Touchscreen-Farbmonitor IntelliView™ IV kann in die für den Fahrer günstigste Position verschoben werden. Für die Nacharbeit sind die CR Revelation-Mähdrescher mit einem neuen LED-Beleuchtungssystem ausgestattet - konstant hohe Produktivität rund um die Uhr.

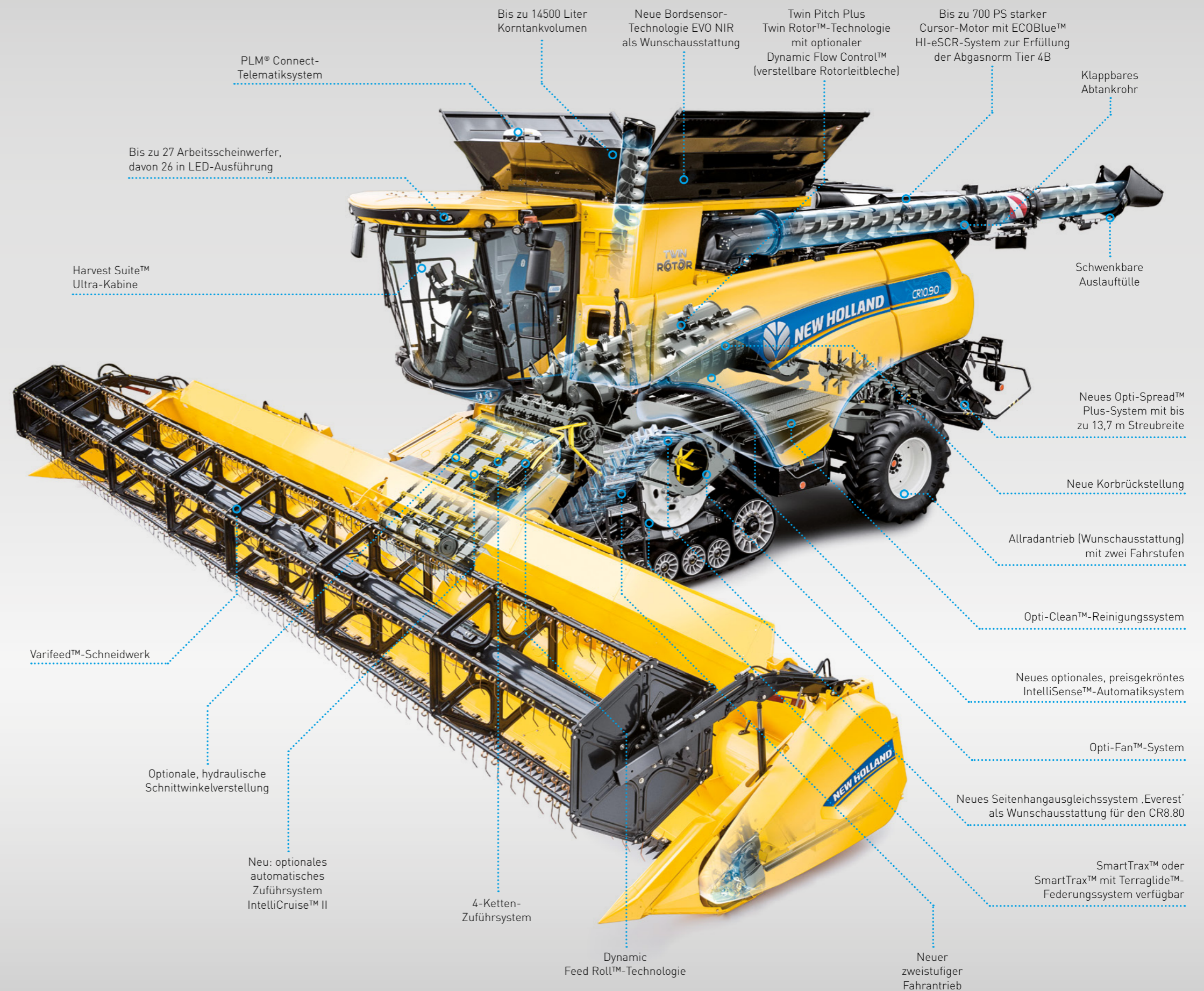

Die Geschichte der modernen Mähdruschtechnik von New Holland.

1975: New Holland führt mit dem TR70 (145-168 PS) die bahnbrechende Twin Rotor™-Technik ein. Damit beginnt eine neue Ära in der Druschtechnik.

1979: Mit den Baureihen TR75, TR85 und TR95 (155-225 PS) bringt New Holland die zweite Twin Rotor™-Generation auf den Markt.

1984: Eine größere Kabine, verbesserte Sichtbedingungen und S³-Rotoren sind die wesentlichen Merkmale der dritten Rotordreschergeneration. Die Modelle TR76, TR86 und TR96 kommen bei den Landwirten gut an.

1993: Beinahe ein Jahrzehnt später folgt mit dem noch leistungsstärkeren TR87 und TR97 die vierte Generation.

1997: Die fünfte Generation kommt auf den Markt. Die vereinfachte Bedienung der Modelle TR88 und TR98 ermöglicht eine effizientere und produktivere Nutzung der Motorleistung, die weiter verbessert wurde.

1999: Die Mähdruschere der sechsten Generation geben ihr Debüt: Die Modelle TR89 und TR99 zeichnen sich durch eine höhere Abtankleistung und verbesserte Sicht aus.

2002: Die eleganten Maschinen der siebten Generation sorgen mit ihrer frischen Optik für Furore auf den Feldern der Welt. Das völlig neue Design, längere Rotoren, eine größere Kabine und das erste Reinigungssystem mit automatischem Hangaussgleich bei einem Rotormähdruschere machen die Modelle CR960 und CR980 höchst attraktiv. Sie verfügen über eine Motorleistung von bis zu 428 PS.

2004: Am Anfang des neuen Jahrtausends startet die Produktion der Twin Rotor™-Mähdruschere im belgischen Werk Zedelgem, dem New Holland Kompetenzzentrum für Erntetechnik.

2005: Der Erfolg der Twin Rotor™-Technik hält nun schon seit drei Jahrzehnten an. Dieses Jubiläum wird mit der Einführung des IntelliView™ II-Monitors zur Präzisionssteuerung der Maschine gefeiert.

2007: Mit der Serie CR Elevation kommt die achte Generation auf den Markt. Sie weist eine ganze Reihe von produktivitätssteigernden Merkmalen auf: Tier-3-Motoren mit bis zu 530 PS, Opti-Clean™-System und IntelliCruise™-System zur Optimierung der Durchsatzleistung durch gleichmäßige Anpassung der Fahrgeschwindigkeit an die Bestandsdichte (maximaler Komfort für den Fahrer).

Produktion in Zedelgem

Die CR Revelation-Flaggschiffmodelle werden in Zedelgem (Belgien) produziert, wo sich das globale New Holland Kompetenzzentrum für Erntetechnik befindet. Hier hat Leon Claeys vor über 100 Jahren seine erste Dreschmaschine gebaut und damit einen revolutionären Wandel eingeläutet. Zedelgem ist gleichbedeutend mit innovativer Erntetechnik. Im Jahr 1952 lief hier der erste selbstfahrende Mähdruschere Europas vom Band. Heute sind die Ingenieure in Zedelgem mit großem Einsatz dabei, die nächste Generation von Erntemaschinen zu entwickeln. Der ausgeklügelte Produktentwicklungsprozess und das umfassende Know-how der hoch motivierten Mitarbeiter eines Weltklasse-Fertigungswerks sorgen dafür, dass die CR Revelation-Mähdruschere und die anderen Flaggschiffmodelle – die CX-Tangentialmähdruschere, die BigBaler-Großballenpressen und die FR-Feldhäcksler – weiter Maßstäbe in der Erntetechnik setzen.

2008: Der CR9090 wird offiziell zum leistungsstärksten Mähdruschere der Welt. Er bricht den Ernteweltrekord: die neue Bestmarke steht nun offiziell bei 551 Tonnen Weizen in weniger als acht Stunden.

2010: New Holland feiert das 35-jährige Jubiläum der CR-Baureihe. Die Produktion des CR9060 für Lateinamerika läuft in Brasilien an.

2011: Die neunte Generation der Twin Rotor™-Mähdruschere kommt auf den Markt. Merkmale: Tier-4A-Motor mit sparsamer ECOBlue™ SCR-Technik, verbesserte Druschleistung und beste Korn- und Strohqualität in dieser Maschinenkategorie.

2012: Die CR-Baureihe wird zur ‚Maschine des Jahres‘ gewählt. Sie erhält die prestigeträchtige Auszeichnung für ihre unübertroffene Ernteleistung und erstklassige Kornqualität.

2013: Durch die Einführung der Dynamic Feed Roll™-Zuführtrommel werden die Ernteleistung und Kornqualität nochmals verbessert.

2014: Der CR10.90 bricht den bisherigen Weltrekord für die maximale Weizenerntemenge in 8 Stunden. Bei seinem Rekord drischt er unter Praxisbedingungen 797,656 Tonnen Weizen in weniger als acht Stunden.

2015: Mit der nunmehr 10. Generation von CR-Mähdruschern und der Einführung der Harvest Suite™ Ultra-Kabine feiert New Holland 40 Jahre Erntetechnik der Spitzenklasse.

2018: Einführung des CR Revelation mit noch mehr Leistung und noch effizienterem Stroh-/Spreuemanagement.

2019: Einführung des neuen Einstiegsmodells CR7.80 und Freigabe des neuen preisgekrönten IntelliSense™-Automatiksystems für alle CR-Modelle



Mit führender Technik ganz vorn.

New Holland weiß, dass der Ernteprozess mit dem Schneidwerk beginnt. Deshalb wurde eine breite Palette an Getreideschneidwerken entwickelt, um für jede Fruchtart und jeden Betriebstyp eine passende Lösung parat zu haben und Ihren spezifischen Anforderungen zu genügen. Die Schneidwerke werden von New Holland selbst produziert. Sie sind in Breiten von 6 bis 12,5 m und in einer Vielzahl von Konfigurationen lieferbar, die auf Ihre Bedürfnisse zugeschnitten werden können. Mit der neuen, hydraulischen Schnittwinkelverstellung (optional) kann während der Fahrt aus der Kabine der Schnittwinkel verstellt werden, um einen optimalen Anstellwinkel des Schneidwerks zu gewährleisten.

Getreideschneidwerke	CR7.80	CR7.90	CR8.80	CR8.90	CR9.80	CR9.90	CR10.90
Varifeed™-Getreideschneidwerk, Schnittbreite [m]	6,10 - 9,15	6,10 - 9,15	6,70 - 10,67	7,63 - 12,50	7,63 - 12,50	7,63 - 12,50	9,15 - 12,50
Superflex-Schneidwerke, Schnittbreite [m]	6,10 - 9,15	6,10 - 10,67	6,70 - 10,67	7,63 - 10,67	7,63 - 10,67	9,15 - 10,67	9,15 - 10,67



Varifeed™-Getreideschneidwerke: passen sich an jedes Erntegut an

- Das Varifeed™-Schneidwerk garantiert in Feldern mit unterschiedlicher Ernteguthöhe eine optimale Druschqualität und einen gleichmäßigen Schnitt
- Die Messer können um volle 575 mm in Längsrichtung verstellt werden
- Die Schnecke mit einem Durchmesser von 660 mm und tiefen Windungen sorgt für eine schnelle und gleichmäßige Zuführung
- Auf der gesamten Schneckenbreite zwischen den Schneckenwindungen angeordnete Einzugsfinger bewegen das Erntegut abwärts unter die Schnecke



Voll integrierte Rapsmesser

- Die auf Wunsch erhältlichen Rapsmesser mit 18 Zähnen sind schnell und einfach am Varifeed™-Schneidwerk zu montieren
- Sie werden über den IntelliView™ IV Touchscreen-Monitor gesteuert und ermöglichen eine effiziente Rapserte
- Wenn sie nicht gebraucht werden, können sie an einer speziellen Halterung am Schneidwerk angebracht werden



Flexibilität für garantierte Ernteeffizienz

- Für Flächen mit Bodenwellen stellt das Superflex-Schneidwerk die ideale Lösung dar
- Das Messerbett lässt sich um volle 110 mm biegen, was auf unebenen Flächen einen bodennahen Schnitt und eine gleichmäßige Schnitthöhe ermöglicht
- Die schwimmend gelagerte Schnecke mit tiefen Windungen sorgt selbst in dichtesten Beständen für eine schnelle, gleichmäßige Zuführung
- Die hohe Schnittfrequenz mit 1150 Schnitten pro Minute und die hydraulische Haspellängsverstellung gewährleisten eine präzise Zuführung und Verarbeitung
- Es kann ein vorgegebenes Verhältnis zwischen Haspeldrehzahl und Fahrgeschwindigkeit beibehalten werden, wodurch bei wechselnder Fahrgeschwindigkeit die Einzugsleistung konstant gehalten wird



Automatische Schnitthöhenregelung

Das weiterentwickelte Schnitthöhenregelungssystem ist in drei Betriebsmodus-Varianten erhältlich:

- **Aufgedruckmodus:** durch einen vorgegebenen Aufgedruck, der hydraulisch konstant gehalten wird, wird eine effiziente Aufnahme von liegendem oder niedrig wachsendem Erntegut (Erbsen, Bohnen usw.) sichergestellt
- **Schnitthöhenautomatik:** über einen Sensor am Schrägförderer wird eine zuvor eingestellte Schnitthöhe automatisch beibehalten
- Das überarbeitete Autofloat™-System sorgt mit einer Kombination aus neuen Hydraulikventilen und Software-Algorithmen für die bestmögliche Bodenführung. Durch automatische hydraulische Anpassung der Schneidwerkstellung wird eine gleichmäßige Schnitthöhe erreicht und verhindert, dass sich das Schneidwerk in den Boden gräbt



Perfektes Zusammenspiel.

New Holland bietet eine weiterentwickelte Palette von Maisvorsatzgeräten an, die perfekt auf das Arbeitsprofil des CR Revelation abgestimmt sind. Durch umfassende Erprobung wurden sowohl bei den starren als auch den klappbaren Versionen eine maximale Produktivität und Zuverlässigkeit sichergestellt. Mit dem neuen Frontflächen-Verstellsystem kann die Position der Stirnplatte per Fernverstellung geändert werden, um einen optimalen Anstellwinkel des Schneidwerks zu gewährleisten.



Maisvorsatzgerät	CR7.80	CR7.90	CR8.80	CR8.90	CR9.80	CR9.90	CR10.90
Anzahl Reihen – Klappbare Maispflücker	8	8	8	8	8	8	8
Anzahl Reihen – Starre Maispflücker	8	8 / 12	8 / 12	8 / 12	12	12	12



Moderne Maisvorsatzgeräte für moderne Maisanbaubetriebe

- Aktualisierte Palette von Maisvorsatzgeräten erfüllt die Anforderungen zur Steigerung der Produktivität und Ernteeffizienz
- Kürzere Pflückspitzen haben den Vorteil, dass sie den Bodenkonturen besser folgen und die Pflanzen nicht überfahren
- Die Lamellen lenken lose Körner zur Rückseite des Vorsatzgeräts, wodurch Verluste verringert werden
- Die austauschbaren Verschleißleisten verlängern die Lebensdauer der Vorsatzgeräte. Alle Pflückspitzen können zur einfacheren Reinigung und Wartung nach oben geklappt werden und sind zu diesem Zweck mit einer Gasdruckfeder ausgestattet

Klappbar oder starr: Sie haben die Wahl

- Die starren Vorsatzgeräte sind in einer 8- und 12-reihigen Version erhältlich
- Die klappbaren Versionen sind perfekt für transportintensive Einsätze geeignet
- Die 8-reihigen Varianten sind auf eine Breite von 3,5 m einklappbar

Höchste Häckselleistung

- Die Mähdrescher können mit einem integrierten Unterflurhäcksler ausgestattet werden - die perfekte Lösung für Betriebe, die mit Direktsaat- oder Minimalbestellverfahren arbeiten
- Dank Einzelreihenschaltung ist ein Höchstmaß an Flexibilität gewährleistet
- Von New Holland Kunden weithin als ‚Best-in-Class‘-Lösung anerkannt

Zuverlässiger Betrieb

- Alle Maisvorsatzgeräte von New Holland sind auf maximale Leistung unter allen Erntebedingungen ausgelegt
- Die Pflückwalzen haben vier Messer zum aggressiven Einzug von Pflanzen jeder Größe
- Zur Anpassung an verschiedene Stengel- und Maiskolbengrößen sind die Pflückschienen von der Kabine aus elektronisch verstellbar
- Die auf Wunsch erhältlichen Lagermaisschnecken verbessern den Guteinzug in Lagermais

Besserer Schutz für höhere Effizienz.

Das Zuführsystem des CR Revelation wurde überarbeitet, um es noch effizienter zu machen. Der Schrägförderer verfügt über vier Einzugsketten (Modelle CR8.90, CR9.80, CR9.90 und CR10.90) für einen optimalen Gutfluss und eine gleichmäßige Gutzuführung zu den beiden Rotoren. Sie können zwischen dem ASP-System (Advanced Stone Protection) und dem Dynamic Feed Roll™-System wählen, das einen gleichmäßigen Gutfluss in den Dreschmechanismus und einen effektiven Fremdkörperschutz gewährleistet.

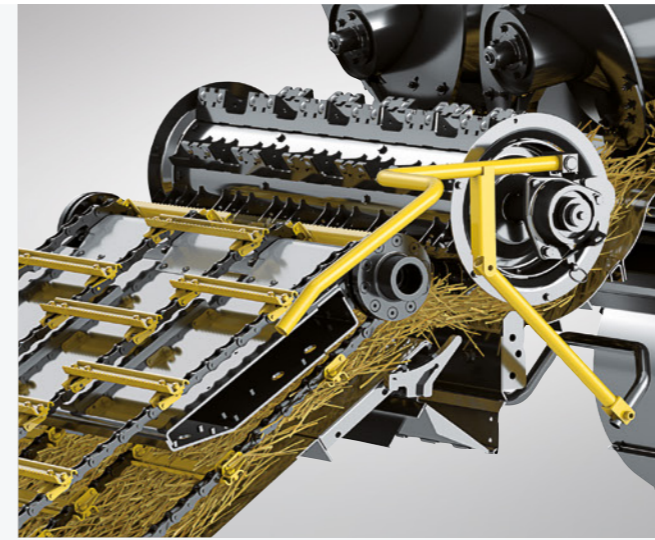

Dynamic Feed Roll™-System

- Dieses mechanische System garantiert eine maximale Einzugseffizienz und einen optimalen Fremdkörperschutz auf extrem steinigem Böden
- Steine werden automatisch durch eine geschlossene Zuführtrommel (Durchmesser: 45 cm) zu einer Steinfangmulde geleitet, die zwischen Schrägförderer und Rotoren angeordnet ist. Das geschieht ohne die geringste Verzögerung oder Unterbrechung des Dreschvorgangs
- Dank der gleichmäßigeren Beschickung kann die Ernteleistung um bis zu 10 % gesteigert werden
- Das System ist mit gezahnten Leisten bestückt, so dass das Erntegut noch schonender behandelt wird. Das Ergebnis: höhere Strohqualität, mehr Gewinn
- Die Steinfangmulde lässt sich im Rahmen der täglichen Routinekontrollen schnell und einfach entleeren



Verstopfungen gehören ein für alle Mal der Vergangenheit an

- Mit der hydraulischen Reversiereinrichtung lassen sich Verstopfungen am Schneidwerk sofort beseitigen
- Durch „Hin- und Herschaukeln“ können Materialstaus effektiv beseitigt werden, so dass der Mähdrescher im Handumdrehen wieder einsatzbereit ist



ASP-System (Advanced Stone Protection)

- Das ASP-System ist mit einem Detektionssensor ausgestattet. Der Sensor ist unterhalb der geschlossenen unteren Trommel des Schrägförderers angeordnet
- Wird ein Stein erkannt, öffnet sich die Klappe automatisch und der Stein fällt heraus
- Diese Lösung erfordert praktisch keinen Eingriff des Fahrers und gewährleistet einen ununterbrochenen Erntegutfluss vom Schrägförderer zu den Rotoren
- Die Korn- und Strohqualität und die Gesamtleistung werden erhöht, und die Komponenten im Inneren der Maschine werden optimal vor Beschädigung geschützt



Intelligente Bedienung.

Dreschen mit hoher Produktivität ist eine Kompetenz, deren Erwerb viel Zeit erfordert. New Holland hat Technologien entwickelt, die dem Fahrer helfen, bei wechselnden Druschbedingungen möglichst effizient und produktiv zu arbeiten. Das IntelliCruise™ II-System nutzt verschiedene Sensoren zur automatischen Optimierung der Druschleistung.

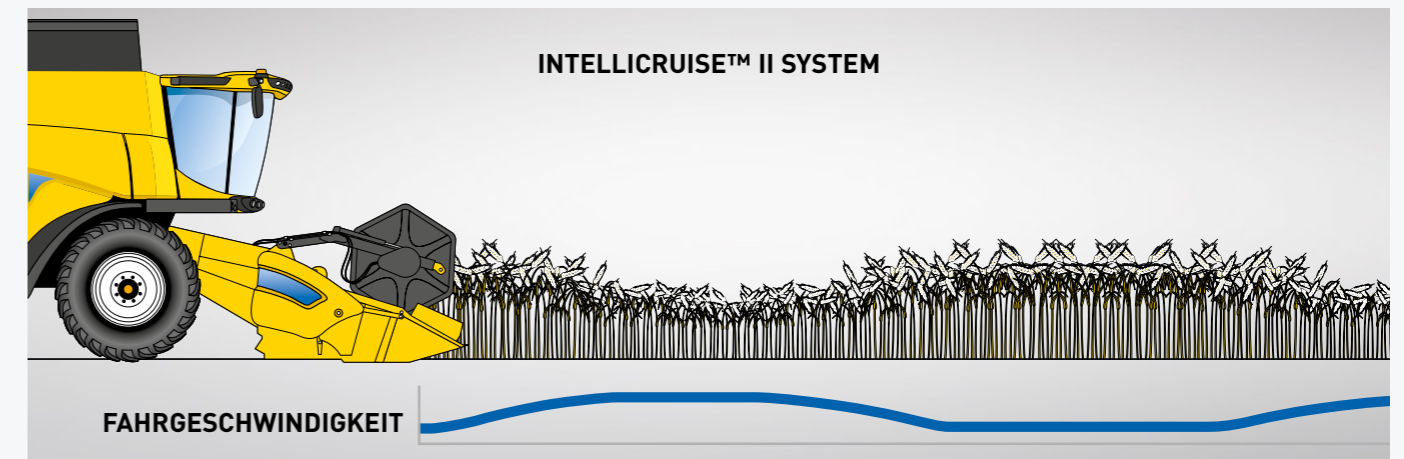
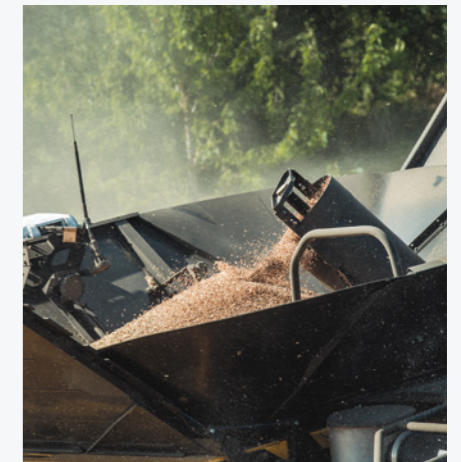
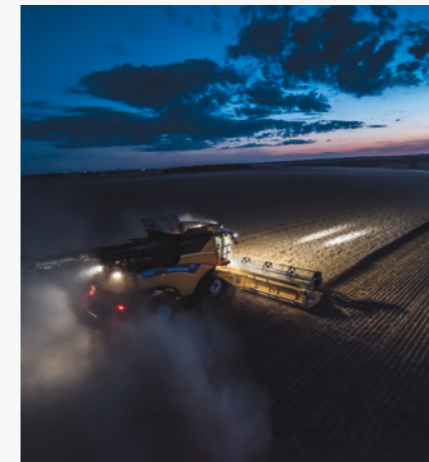

Maßgeschneiderte Fahrmodi

Dem Fahrer stehen für das neue IntelliCruise™ II-System drei verschiedene Fahrstrategien zur Verfügung:

Maximale Schlagkraft. Diese Einstellung kann bei engen Zeitfenstern oder zur Leistungsoptimierung bei drohenden Niederschlägen gewählt werden. Sie stellt eine maximale Arbeitsgeschwindigkeit unter voller Ausnutzung des Leistungspotentials (Motorbetrieb mit Maximallast) der Maschine sicher.

Konstante Durchsatzleistung. Diese Einstellung dient zur Erzielung einer gleichmäßigen Druschleistung. Die Fahrgeschwindigkeit wird so angepasst, dass ein vorgegebener Durchsatz beibehalten wird.

Verlustbegrenzung. Jedes Korn zählt. Diese Einstellung wurde für Betriebe entwickelt, denen es vor allem auf Verlustminimierung ankommt. Die Fahrgeschwindigkeit wird so angepasst, dass die Körnerverluste ein vorgegebenes Limit nicht übersteigen.

Erstklassige Kornqualität.



New Holland hat das Twin Rotor™-Konzept vor über 40 Jahren entwickelt und diese Technologie vier Jahrzehnte lang verfeinert und optimiert, um Landwirten eine immer höhere Druschleistung und eine immer bessere Korn- und Strohqualität anzubieten. New Holland weiß, dass kein Betrieb wie der andere ist. Deshalb wurden zwei verschiedene Rotortypen und -größen entwickelt, mit denen sich individuelle Kundenanforderungen erfüllen lassen. Die 432 mm starken Standardrotoren sind zur Verbesserung der Druschleistung nun mit höheren Gutabdeckungen ausgestattet; sie werden in die Modelle CR7.90 - CR8.80 eingebaut. Die größeren 559 mm starken Hochleistungsrotoren kommen in den Modellen CR8.90, CR9.80, CR9.90 und CR10.90 zum Einsatz. Maßgeschneiderte Lösungen für höchste Qualität und Leistung.

Twin Pitch-Rotoren

- Die mit 44 Leisten bestückten Twin Pitch-Standardrotoren sorgen unter vielen Erntebedingungen für eine Leistungssteigerung
- In feuchten Beständen kann damit die Druschleistung um bis zu 10 % gesteigert werden
- Die Rotorleitbleche können zur Leistungsoptimierung serienmäßig manuell eingestellt werden, optional ist die elektrische Rotorleitblechverstellung Dynamic Flow Control™ für die Modelle CR8.90, CR9.80, CR9.90 und CR10.90
- Twin Pitch Plus-Rotoren werden serienmäßig in den CR10.90 eingebaut und sind auf Wunsch für alle Maschinen mit 559-mm-Rotoren erhältlich. Sie werden zur Erhöhung der Druschleistung mit 75-mm-Reibleisten bestückt
- Es sind zwei verschiedene Einbausätze erhältlich, die einen Wechsel oder sogar einen Umbau von Reis auf feinkörniges Erntegut ermöglichen
- Die S³-Standardrotoren sind nach wie vor lieferbar

Produktivitätssteigerndes Dynamic Feed Roll™-System

Die auf Wunsch erhältliche Dynamic Feed Roll™-Zuführungstrommel, die vor den Rotoren angeordnet wird, beschleunigt das Erntegut zur gleichmäßigeren und zügigeren Gutzuführung und leitet gleichzeitig Steine in die dafür vorgesehene Steinfangmulde. Die für alle Modelle erhältliche gezahnte Zusatztrommel verbessert die Zuführleistung um bis zu 10 % (22-Zoll-Rotoren) bzw. 15 % (17-Zoll-Rotoren).

Dynamic Flow Control™ - Leitblechverstellung

Die Rotorleitbleche können während der Fahrt aus der Kabine heraus verstellt werden, so dass auch bei wechselnden Erntebedingungen eine optimale Druschleistung gewährleistet ist.

Perfekte Leistung

Die Twin Pitch Plus-Rotoren, die für alle Modelle mit 22-Zoll-Rotoren erhältlich sind, haben größere Reibleisten, was in einer deutlich größeren Abscheidefläche resultiert.

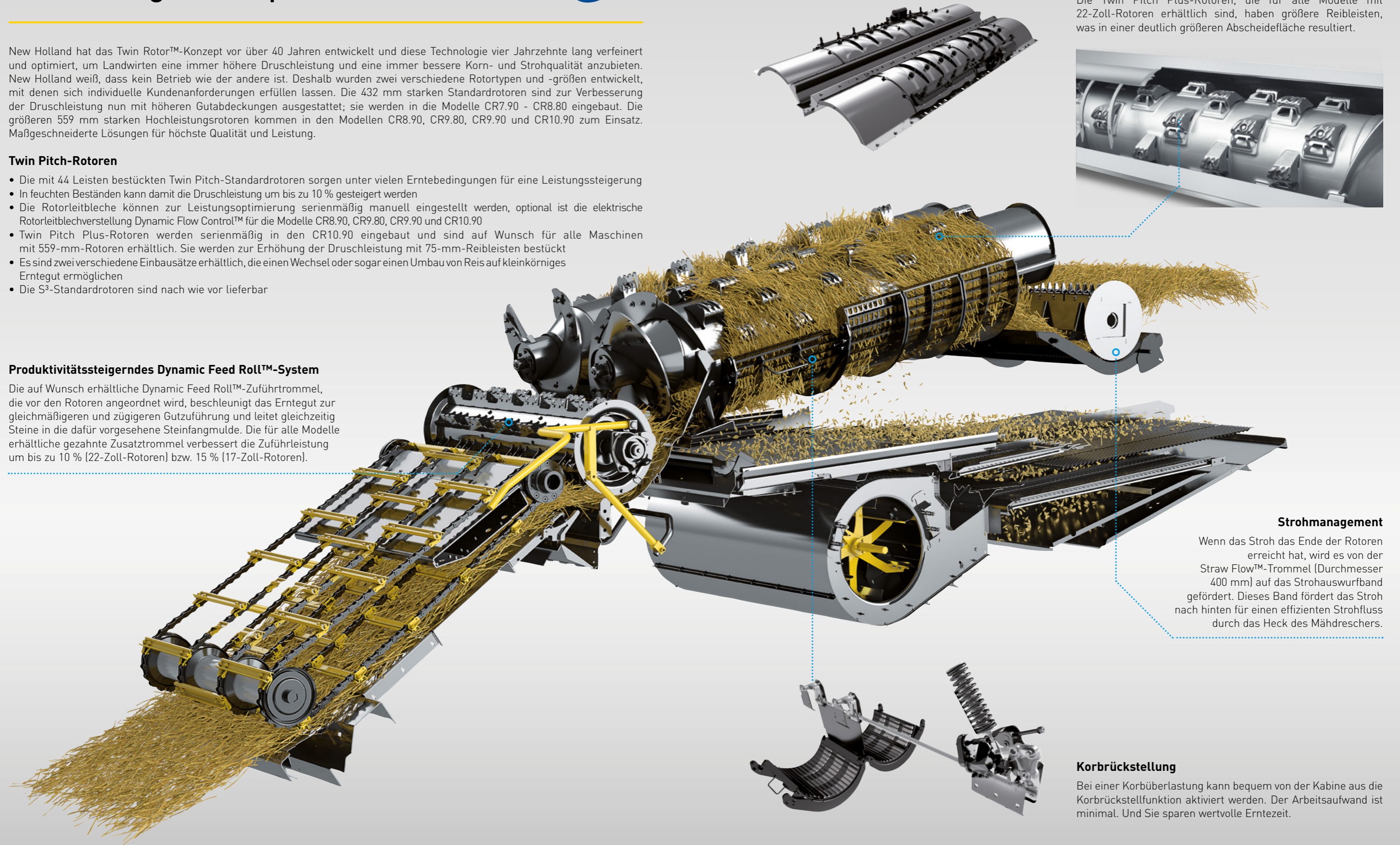

Strohmanagement

Wenn das Stroh das Ende der Rotoren erreicht hat, wird es von der Straw Flow™-Trommel (Durchmesser 400 mm) auf das Strohauswurfband gefördert. Dieses Band fördert das Stroh nach hinten für einen effizienten Strofluss durch das Heck des Mähdreschers.

Korbbrückstellung

Bei einer Korbüberlastung kann bequem von der Kabine aus die Korbbrückstellfunktion aktiviert werden. Der Arbeitsaufwand ist minimal. Und Sie sparen wertvolle Erntezeit.

Sauberstes Korn.

Beste Kornqualität in dieser Klasse. Vollkommen saubere Körner. Es muss der CR Revelation sein. Bei Vergleichstests, die zur Bewertung der Kornqualität von verschiedenen Druschkonzepten durchgeführt wurden, war das Twin Rotor™-System unter den besten. Das Ergebnis: ein verschwindend geringer Bruchkornanteil von 0,2 % dank des einzigartigen Twin Rotor™-Konzepts, das einen geradlinigen Gutfluss und damit eine extrem schonende Erntegutbehandlung sicherstellt. Die Kornqualität wird durch preisgekrönte Technik wie das Opti-Clean™- und Opti-Fan™-System weiter verbessert.

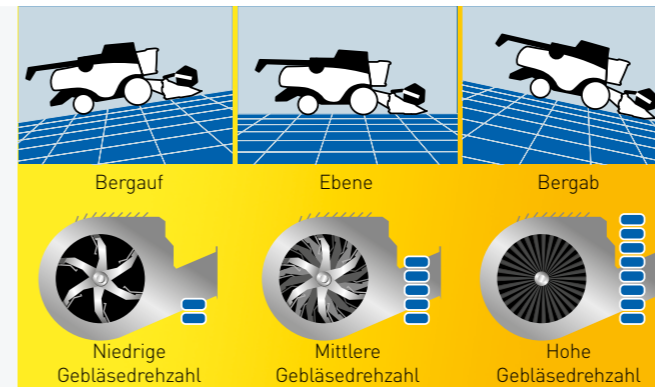

Opti-Fan™ – Technik, die der Schwerkraft trotzt

- Das Opti-Fan™-System gleicht die Wirkung der Schwerkraft auf den Erntegutstrom aus
- Sie wählen die gewünschte Gebläsedrehzahl auf ebenem Boden; das System passt die Drehzahl dann automatisch an, wenn Sie den Hang hinauf oder hinunter fahren. Dadurch wird die Reinigungsleistung konstant gehalten
- Bei Bergauffahrt wird die Gebläsedrehzahl verringert, um Siebverluste zu vermeiden
- Bei Bergabfahrt wird die Gebläsedrehzahl erhöht, damit es nicht zu Materialanhäufungen auf den Sieben kommt



Der effizienteste Hangausgleich am Markt

- Der Siebkasten mit automatischem Hangausgleich kompensiert Seitenhangneigungen von bis zu 17 % und hält so die Siebe in einer optimalen Winkellage. Außerdem verhindert er Kornanhäufungen beim Wenden auf dem Vorgewende und trägt dadurch zur gleichmäßigen Gutverteilung und zur unübertroffenen Reinigungsleistung bei



Volle Reinigungsleistung in Hanglagen ohne Tempodrosselung

- Bei wechselnden Druschbedingungen können nun sowohl die Hauptsiebe als auch die Vorreinigungssiebe von der Kabine aus verstellt werden
- In schwererem Erntegut öffnen Sie einfach das Sieb, um die Windmenge zu vergrößern. Und in leichterem Erntegut verringern Sie die Sieböffnung, um Verluste zu vermeiden und die Ernteeffizienz zu verbessern

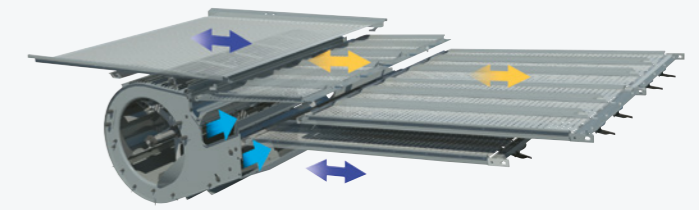

Das sauberste Korn für höchste Erträge

- Mit einer windbestrichenen Gesamtsiebfläche von 6,54 m² (CR8.90, CR9.80, CR9.90 und CR10.90) bzw. von 5,40 m² (CR7.90 und CR8.80) reinigt der Siebkasten effizient die größten Kornmengen
- Das Opti-Clean™-System optimiert die Hubbewegung und Fallstufen im Reinigungssystem
- Der Vorbereitungsboden und das Vorreinigungs- und Obersieb arbeiten unabhängig voneinander, um den Kaskadeneffekt zu optimieren und eine höhere Reinigungsleistung zu erzielen. Der längere Siebhub und steile Wurfwinkel halten mehr Material in der Schwebelage, was in einer höheren Effizienz des Reinigungssystems resultiert
- Die gegenläufige Bewegung des Vorbereitungsbodens und Untersiebs zum Vorreinigungs- und Obersieb reduziert Maschinenschwingungen und erhöht den Fahrkomfort

Präziser Luftstrom

- Die einzigartige Gebläsekonstruktion des CR Revelation erzeugt das größte Luftvolumen bei konstantem Druck und arbeitet dadurch sehr effektiv
- Das Gebläse besitzt zwei Ausströmöffnungen, durch die ein kräftiger Luftstrom zum Vorreinigungs- und Obersieb geleitet wird. Auf diese Weise wird eine optimale Reinigungsleistung gewährleistet



Der CR Revelation behält verschiedene Fruchtarten im Gedächtnis

- Um beim Wechsel zwischen verschiedenen Fruchtarten oder beim Arbeiten unter wechselnden Druschbedingungen die Einstellzeit auf ein Minimum zu reduzieren, ist der CR Revelation mit einer Erntegut-Einstellautomatik mit fünfzig erntegutspezifischen Einstellungen ausgestattet
- Der Fahrer wählt entweder eine der vorinstallierten Einstellungen, oder er programmiert einfach zwei Druschparameter für jedes Erntegut – Haspeldrehzahl und -position, Rotordrehzahl und Korbeinstellung, Sieböffnung und Gebläsedrehzahl – und ruft diese bei Bedarf am IntelliView™ IV-Monitor ab

Mähdrescherautomation.

Automatiksysteme spielen eine immer wichtigere Rolle in der modernen Erntetechnik. Das New Holland IntelliSense™-System für die CR-Mähdrescher ist eine proaktives System, das die Mähdrescher in die Lage versetzt alle 20 Sekunden die bestmögliche Einstellung aus 280 Millionen Möglichkeiten zu wählen. Für dieses System werden wegweisende Technologien angewandt. So wurde zum Beispiel ein Lastsensor für den Siebkasten entwickelt. Im Zusammenwirken mit der neuesten GrainCam™ und den elektrisch verstellbaren Rotorleitblechen befähigt er das System, frühzeitig und vorbeugend Einstellungen vorzunehmen, die eine mögliche Siebüberlastung oder Kornverluste verhindern.



Vier Druschmodi

Der Fahrer kann über die Bedienoberfläche zwischen vier Fahrstrategien wählen, je nach Bedarf.

- Minimale Verluste: wenn jedes Korn zählt
- Beste Kornqualität: wenn höchste Qualität gefragt ist
- Maximale Schlagkraft: wenn die Arbeit schnell erledigt sein muss
- Konstante Durchsatzleistung: wenn die Maschine möglichst gleichmäßig arbeiten soll

Diese Betriebsmodi können weiter verfeinert werden, um bestimmte Erntebedingungen zu erfüllen. Wenn das System aktiviert wurde, bleibt es eingeschaltet und „lernt“ die ganze Saison hindurch weiter.



Hervorragende Leistung den ganzen Tag über

Viele Tests haben gezeigt, dass über den Verlauf eines langen Erntetags die IntelliSense™-Technologie immer eine gleichbleibende, höchste Durchsatzleistung gewährleistet, sogar im Vergleich zu sehr erfahrenen, routinierten Fahrern. Das System überprüft alle 20 Sekunden die gewählten Einstellungen und wird aus über 280 Millionen Einstellmöglichkeiten immer die Beste auswählen. Lehnen Sie sich zurück, entspannen Sie sich und lassen Sie den CR Revelation mit der IntelliSense™-Technologie Ihre Ernteleistung für Sie maximieren.

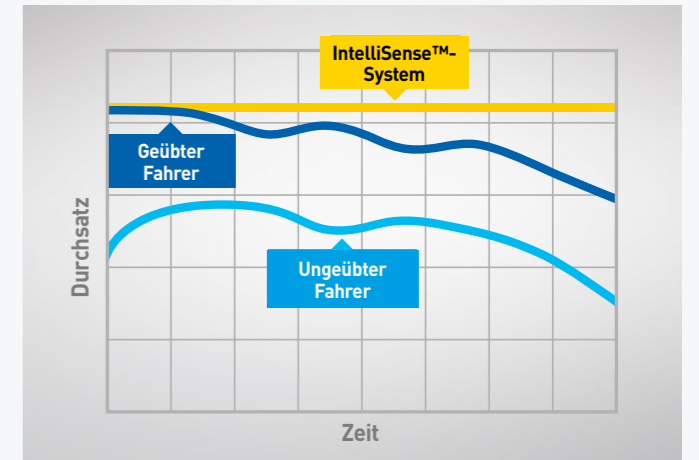

Flexibilität bei wechselndem Erntegut

IntelliSense™ wurde zunächst für den Einsatz in folgenden Fruchtarten konfiguriert: Weizen, Raps, Mais, Sojabohnen. Weitere Fruchtarten werden hinzukommen.



Branchenführende Technologien

Das IntelliSense™-System nutzt neben bereits vorhandener Technik eine Reihe von patentierten New Holland-Entwicklungen zur Steigerung der Produktivität. Dazu gehört das preisgekrönte GrainCam™-System, das Echtzeitbilder vom Erntegut produziert und analysiert und daraus die Kornqualität (Bruchkornanteil, Nicht-Korn-Bestandteile) ableitet. Die neuen Siebkasten-Lastsensoren, die mit hoher Genauigkeit die Materialmenge auf den Sieben ermitteln. Abschließend passt das System die Stellung der Rotorleitbleche (22-Zoll-Modelle) so an, dass eine optimale Abscheidung gewährleistet ist.

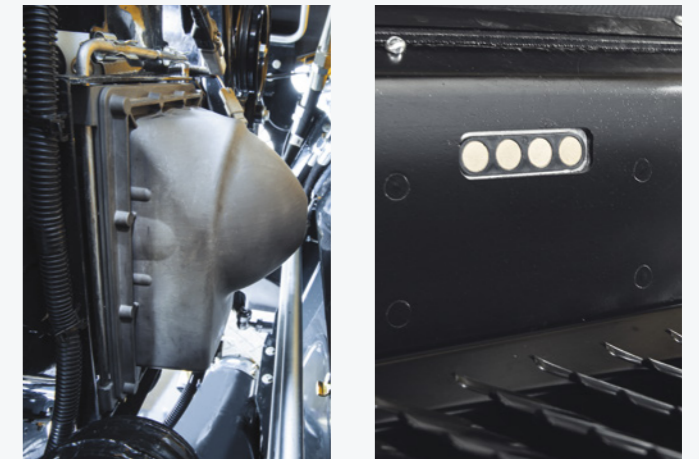

Großes Fassungsvermögen.

Die Korntankgrößen der CR Revelation-Modelle entsprechen ihrer hohen Leistungsstärke. Die Länge der Abtankrohre wurde an die Leistung der neuen CR Revelation-Mähdrescher und heutigen Vorsatzgeräte angepasst und ist nun mit dem Regelspursystem (Controlled Traffic Farming) kompatibel. New Holland hat alle Möglichkeiten ausgeschöpft, um die Leistung der CR Revelation-Modelle und Ihre Produktivität zu verbessern.

Regelspursystem (Controlled Traffic Farming)

Die Modelle CR9.90 und CR10.90 sind nun mit dem 12-m-Regelspursystem (Controlled Traffic Farming) kompatibel. Dies ermöglicht ein sorgfältig durchdachtes Fahrspur-Management und eine Minimierung der Bodenbelastung.

Korntank		CR7.80	CR7.90	CR8.80	CR8.90	CR9.80	CR9.90	CR10.90
Korntankvolumen	(l)	9500	9500/11500	12500	12500	12500	14500	14500



Riesiger Korntank

- 14500-Liter-Korntank für die Modelle CR9.90 und CR10.90
- Die Korntankdeckel klappen nach außen auf, was ein noch größeres Fassungsvermögen ergibt
- Die Deckel können von der Kabine aus elektronisch geschlossen werden
- Weitere Vorteile: geringere Erntegutverluste bei der Arbeit in steilen Hanglagen und Schutz des Kornes bei der Lagerung über Nacht
- Die Befüllschnecke verteilt die Körner gleichmäßig im Korntank



Weiter, schneller und genauer

- Das extralange Abtankrohr wurde perfekt auf die größten aktuell erhältlichen Erntevorsätze abgestimmt
- Das auf Wunsch erhältliche klappbare Abtankrohr kann von der Kabine aus ein- und ausgeklappt werden
- Die dadurch mögliche Verringerung der Gesamtlänge erleichtert den Straßentransport
- Das bewegliche Endstück (Auswurfülle) wird über den CommandGrip™-Multifunktionshebel gesteuert und ermöglicht eine präzise Lenkung des Gutstroms für eine gleichmäßige Anhängerbefüllung
- Die Abtankgeschwindigkeit beträgt 142 Liter pro Sekunde. Das bedeutet, dass selbst der 14500-Liter-Tank in weniger als 2 Minuten entleert werden kann



Behalten Sie Ihr Korn im Auge

- In der Kabine ist ein 910 x 550 mm großes Kontrollfenster vorgesehen
- Sie können auch den Füllstand des Korntanks im Blick behalten; dieser wird am IntelliView™ IV-Monitor angezeigt
- Eine vom Fahrerstand aus zugängliche Entnahmeklappe ermöglicht eine manuelle Probenahme



Robuste Alternative für abrasives Erntegut

- Für längere Einsätze in speziellen Fruchtarten wie Reis kann der CR Revelation auf Wunsch mit abriebfesten Komponenten ausgestattet werden
- Körnerlevator, Befüllschnecke und Abtankschnecke werden aus hoch beanspruchbaren Materialien hergestellt, um eine lange Lebensdauer zu gewährleisten

Effektive Verteilung.

Die CR Revelation-Mähdrescher sind mit einem völlig neu konstruierten Stroh- und Spreumanagementsystem ausgestattet. Um eine gleichmäßige Verteilung der Ernterückstände über die gesamte Arbeitsbreite sicherzustellen, wurde das Opti-Spread™ Plus-System von Grund auf neu konzipiert und so ausgelegt, dass eine Verteilung über eine Breite von bis zu 13,7 m möglich ist. Das optimierte Heavy-Duty-Spreuverteilersystem gewährleistet eine gleichmäßige Spreuverteiler zur Erzielung exzellenter Anbauergebnisse.

Opti-Spread™-System: breitflächige Verteilung. Immer.

- Die Ernterückstände werden auf die gesamte Arbeitsbreite verteilt, wie breit der Erntevorsatz auch sein mag
- Der standardmäßig verbaute Opti-Spread™ Plus-Strohverteiler für die Modelle CR8.90, CR9.80, CR9.90 und CR10.90, der hinter dem Strohhäcksler angebracht ist, erfüllt alle Anforderungen an die Verteilungsbreite
- Die hohe Messerdrehzahl von 4000 U/min sorgt dafür, dass selbst schwerstes Erntegut fein gehäckselt und großflächig verteilt wird
- Die perfekte Lösung für konservierende Bestellverfahren mit flachgründiger Bodenbearbeitung
- Das Opti-Spread™ Plus-System wird von der Kabine aus bedient. Die zwei leistungsfähigen Wurfteiler können entsprechend den jeweiligen Windverhältnissen, der Arbeitsbreite und der Hangneigung eingestellt werden
- Opti-Spread™ ist auf Wunsch für die Modelle CR7.90 und CR8.80 verfügbar



Perfekte Ballen

- Die Twin Rotor™-Technik sorgt für einen vollkommeneradlinigen Gutfluss; aggressive Drehzahl- und Richtungsänderungen sind somit nicht erforderlich
- Die Strohstruktur bleibt erhalten, und der Strohbruch ist minimal: ideal für die Verarbeitung mit der Ballenpresse
- Die Straw Flow™-Trommel fördert das Stroh auf das Strohauswurfband, wodurch ein kontinuierlicher Strohfluss aufrechterhalten wird
- Der neue patentierte Doppelscheiben-Spreuverteiler kann die Spreu auf die gesamte Schneidwerkbreite verteilen. Die Geschwindigkeit des Spreuverteilers kann von der Kabine aus an die jeweiligen Ernte- und Wetterbedingungen angepasst werden

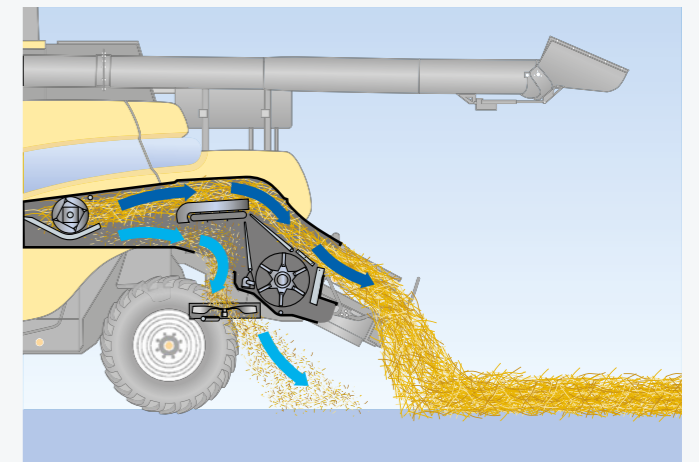
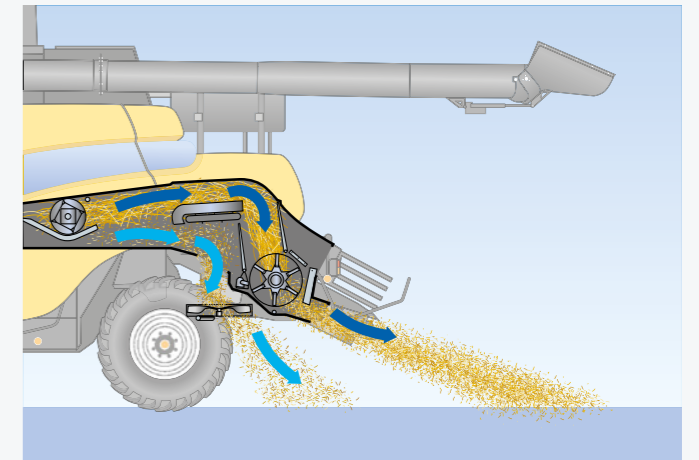

Fein gehäckselt, großflächig verteilt. New Holland Strohhäcksler.

- Die von New Holland selbst entwickelten Strohhäcksler sind perfekt auf die Leistung der CR Revelation-Mähdrescher abgestimmt
- Es kann zwischen vier und sechs Messerreihen gewählt werden; an den äußeren Rotorenden werden Windmesser montiert, um eine optimale Verteilung zu erreichen
- Die hohe Messerdrehzahl von 3500 U/min (CR7.80 bis CR8.80) bzw. 4000 U/min (ab CR8.90) sorgt dafür, dass das Erntegut fein gehäckselt und großflächig verteilt wird

Leistungsstark. Respekt. Für Sie. Für Ihren Betrieb. Für die Zukunft.

Gemäß der Clean Energy Leader®-Strategie werden die Modelle CR7.80 und CR7.90 mit dem ECOBlue™ HI-eSCR 2-System ausgestattet, das die Einhaltung der Abgasstufe V mit den bis dato strengsten Emissionsgrenzwerten ermöglicht. Die anderen CR-Modelle werden zur Einhaltung der Tier-4B-Emissionsvorgaben mit dem ECOBlue™ HI-eSCR-System ausgestattet. Die bewährte ECOBlue™-Technik wandelt die im Abgas enthaltenen umweltschädlichen Stickoxide mit Hilfe von AdBlue in harmlosen Wasserdampf und Stickstoff um. Das Nachbehandlungssystem ist vom Motor getrennt. Für den Verbrennungsvorgang wird nur saubere Frischluft verwendet. Was bedeutet das? Optimale Bedingungen für eine saubere Verbrennung, die in einer höheren Motorleistung und niedrigeren Verbrauchswerten resultiert.



Technologie nachhaltig und effizient

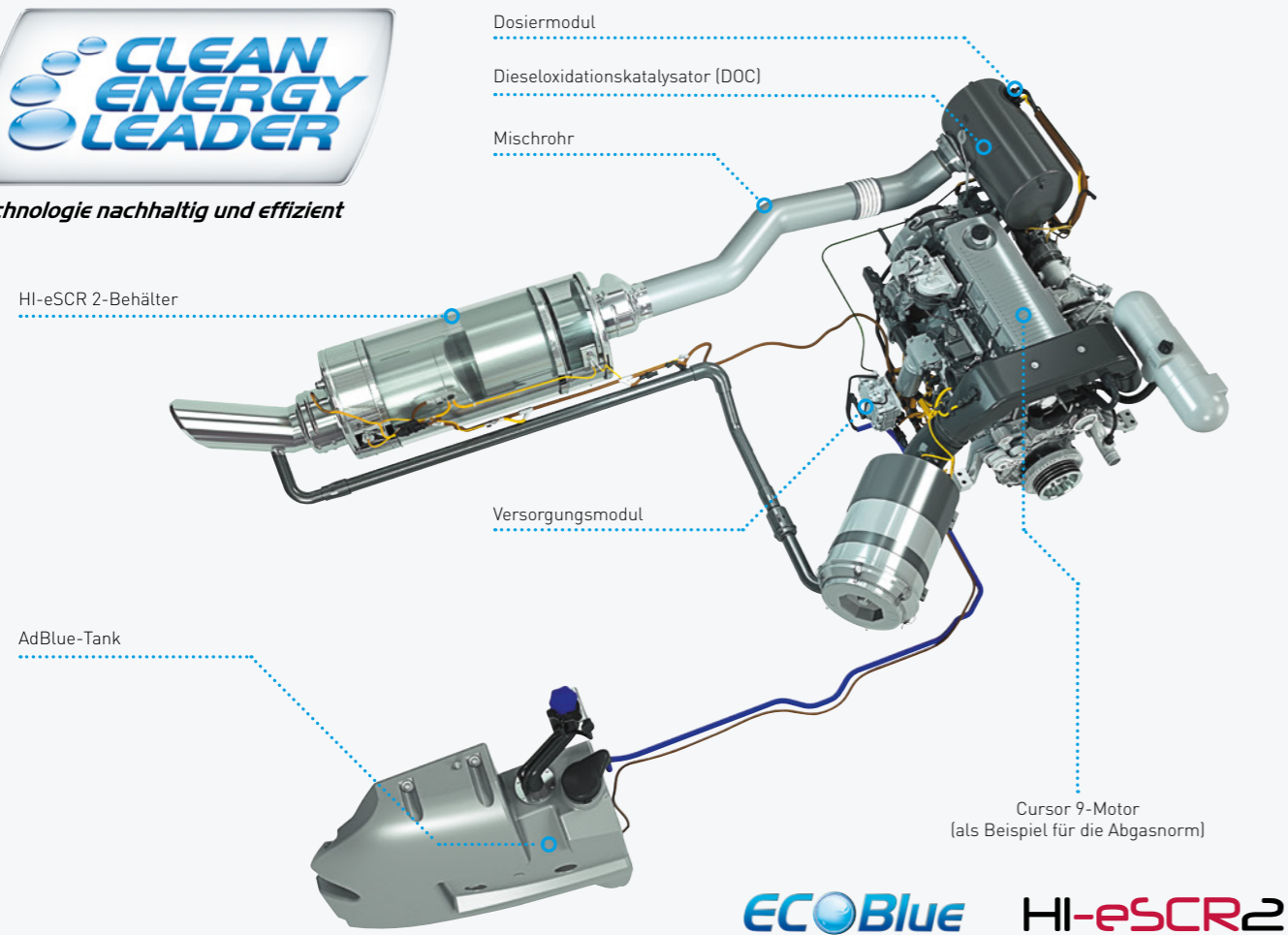

ECOBBlue **HI-eSCR2**

Modelle	CR7.80	CR7.90	CR8.80	CR8.90	CR9.80	CR9.90	CR10.90
Motor*	FPT Cursor 9	FPT Cursor 9	FPT Cursor 11	FPT Cursor 11	FPT Cursor 13	FPT Cursor 13	FPT Cursor 16
Erfüllt Abgasnorm	Stufe V	Stufe V	Tier 4B/Stufe IV	Tier 4B/Stufe IV	Tier 4B/Stufe IV	Tier 4B/Stufe IV	Tier 4B/Stufe IV
Hubraum (cm³)	8700	8700	11100	11100	12900	12900	15927
ECOBBlue™-System (selektive katalytische Reduktion)	HI-eSCR 2	HI-eSCR 2	HI-eSCR	HI-eSCR	HI-eSCR	HI-eSCR	HI-eSCR
Einspritzanlage	Common Rail	Common Rail	Common Rail	Common Rail	Common Rail	Common Rail	Common Rail
Bruttomotorleistung [kW (PS)]	275 (374)	308 (419)	345 (469)	345 (469)	390 (530)	390 (530)	470 (639)**
Maximale Motorleistung [kW (PS)]	305 (415)	338 (460)	380 (517)	380 (517)	420 (571)	420 (571)	515 (700)**

* Entwickelt von FPT Industrial ** Zusätzliche Leistung wird beim Abtanken und Häckseln bereitgestellt

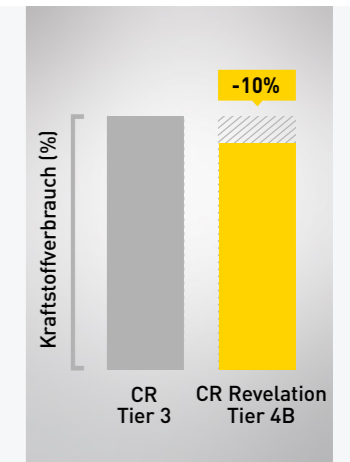
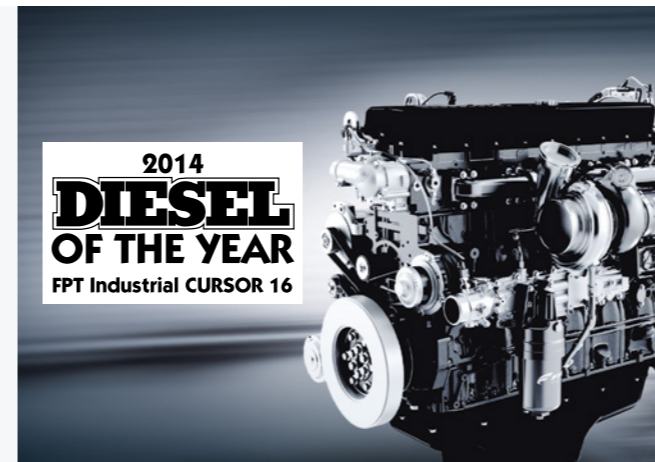

CR Revelation mit mehr Leistung

- Das Spitzenmodell CR10.90 hat eine Gesamtleistung von 700 PS; das sind 50 PS mehr als beim Vorgängermodell. Der häufig nachgefragte CR8.80 verfügt über 20 PS mehr als sein Vorgänger

Sie behalten mehr Geld in der Tasche

- Die CR Revelation-Baureihe wurde auf geringstmögliche Betriebskosten ausgelegt
- CR Revelation-Mähdrescher mit ECOBlue™ HI-eSCR-Technik erreichen die gleichen günstigen Verbrauchswerte wie die Tier 4A-Vorgängerbaureihe
- Beim Straßentransport läuft der Motor mit niedrigen 1400 U/min, wodurch der Verbrauch weiter gesenkt wird
- Motoren mit ECOBlue™ HI-eSCR-Technik sind höchst effizient. Dies eröffnet zusammen mit dem erstklassigen 600-Stunden-Wartungsintervall enorme Einsparmöglichkeiten



Erhöhte Produktivität und Sicherheit beim Transport

Der neue zweistufige Fahrtrieb wurde auf höchstmögliche Produktivität und einfachen Betrieb ausgelegt. Das neue System sorgt für zusätzliche Traktion - ideal für die Arbeit auf unebenem, rutschigem Boden. Beim Straßentransport sind keine Gangwechsel mehr erforderlich. Weitere Pluspunkte: Nasse Scheibenbremsen für erhöhte Bremsleistung und Standfestigkeit. Elektrohydraulische Differenzialsperre, die über ein Pedal am Kabinenboden betätigt wird.

Hocheffiziente Antriebsstränge

- Bewährte Antriebsstränge mit direkter Kraftübertragung und der vierstufige hydrostatische Fahrtrieb sorgen für eine hohe Gesamtzuverlässigkeit und einen niedrigen Energieverbrauch
- Die CR Revelation-Baureihe wird weiter mit Positorque-Variatoren ausgestattet. Der wesentliche Vorteil dieser einfachen und effizienten Technik gegenüber den energieverzehrenden CVT-Alternativen besteht darin, dass unter dem Strich mehr Leistung für den Erntevorgang zur Verfügung steht

Extrem kleiner Wendekreis

- Der kurze Radstand des CR Revelation ermöglicht je nach Reifengröße einen engen Wendekreis von 12,5 m
- Große Lenkräder verringern die Bodenverdichtung und verbessern die Traktion
- Die auf Wunsch erhältliche Allradvariante verfügt über zwei Fahrstufen

SmartTrax™. Reduzierter Bodendruck. Hoher Komfort.

Das SmartTrax™-System weist dank seines Triangel-Designs einen um 57 % geringeren Bodendruck auf. Es erhöht die Zugkraft und verringert die Bodenverdichtung.

SmartTrax™: ausgezeichnete Bodenadaptation

- Das Kernstück der SmartTrax™-Raupe sind die zwei gelenkig gelagerten Rollenpaare. Die Laufrollen sind seitlich und vertikal schwenkbar, so dass das Laufwerk perfekt den Bodenkonturen folgen kann
- Die ideale Lösung für die Arbeit auf unebenem Boden und ein Garant für maximale Traktion
- Diese Technologie ermöglicht eine Transportgeschwindigkeit von 30 km/h

Die Profile auf der Raupeninnenseite greifen in das Antriebsrad ein. Dadurch ist eine schlupffreie Kraftübertragung mit maximaler Effizienz gewährleistet.

SmartTrax™ mit Terraglide™-Federung: Ihr Komfortpartner

- Mit der Kombination aus SmartTrax™-Gummiraupenlaufwerken und Terraglide™ Federung bietet NewHolland seine bewährte Achsfederungstechnik auch für Raupenmährescher an
- Es kann zwischen zwei Raupenbreiten (24/28,5 Zoll bzw. 61/72 cm) gewählt werden
- Dies ermöglicht eine Endgeschwindigkeit von 40 km/h

Das SmartTrax™-Fahrwerk verfügt über ein automatisches HD-Dauerspannsystem, das für eine korrekte Raupenspannung sorgt. Das Spannsystem ist vollständig vom Antriebsrad getrennt, was es extrem einfach und zuverlässig macht.



- Zwei pendelnd gelagerte, hydraulisch gefederte Laufrollenpaare (SmartTrax™ mit Terraglide™) sorgen für eine hohe Laufruhe und Transportsicherheit
- Größere Raupenlänge zur Vergrößerung der Aufstandsfläche und Verringerung der Bodenverdichtung

Das Triangel-Design sorgt zusammen mit den Gummistollen des Traktionsbands für einen optimalen Bodenkontakt und eine unübertroffene Zugkraft sowohl in der Ebene, als auch in steilen Hanglagen und auf feuchtem ebenso wie auf trockenem Untergrund.

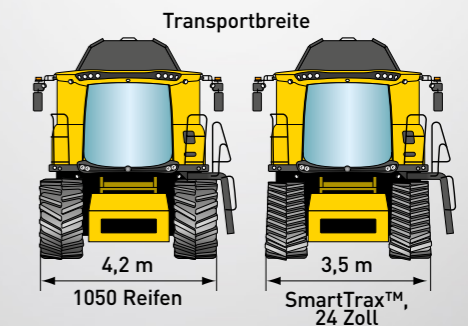
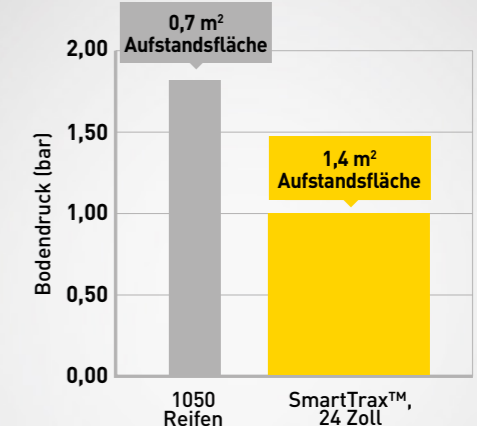

Ein Laufwerk, das Ihren Anforderungen entspricht

- Das SmartTrax™-System ist in zwei Breitenausführungen lieferbar. Die Standardausführung hat eine Breite von 61 cm (24 Zoll); für schwierige Bedingungen ist eine 72-cm-Version (28,5 Zoll) erhältlich
- SmartTrax™ bietet eine Reihe von Vorteilen, u.a. eine höhere Standsicherheit und eine um 100 % größere Aufstandsfläche (gegenüber Reifen); und dies bei unverändert guter Wendigkeit und ohne Überschreitung der zulässigen Transportbreite von 3,5 m

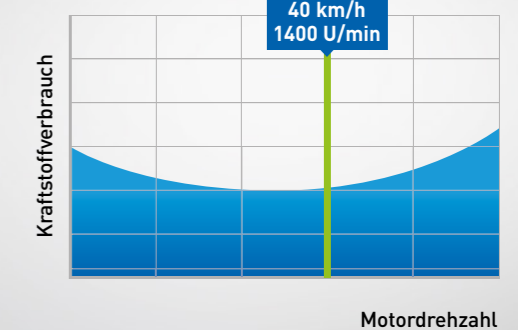

Zeit sparen. Kraftstoff sparen.

- Mit einer maximalen Transportgeschwindigkeit von 40 km/h bei lediglich 1400 U/min ist der neue CR Revelation (bei Ausstattung mit SmartTrax™ mit Terraglide™-Federung) die beste Wahl für Landwirte, die Wert auf möglichst kurze Transportzeiten und niedrige Kraftstoffkosten legen
- Der Kraftstoffverbrauch wird zusätzlich durch den extrem niedrigen Rollwiderstand verringert, der gegenüber anderen Lösungen beträchtliche Einsparungen ermöglicht

Der Maßstab für Erntekomfort.

Die CR Revelation-Mähdrescher bieten Ihnen an langen Erntetagen ein angenehmes Arbeitsumfeld. Die Harvest Suite™ Ultra-Kabine wurde anhand der Ergebnisse eingehender Kundenbefragungen designt. Der Innenraum mit 3,7 m³ und einer Scheibenfläche von 6,3 m² bietet ein großzügiges und äußerst leises Arbeitsumfeld: der Geräuschpegel in der Kabine ist mit 73 dB(A) extrem niedrig. Höchster Komfort auch an langen Arbeitstagen.

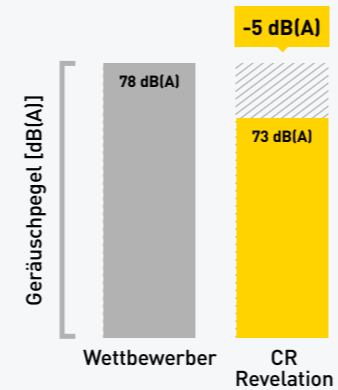

Alles an seinem Platz

- Im großen Staufach hinter dem Fahrer lassen sich wichtige Unterlagen und Papiere unterbringen
- Mit dem neuen Borddrucker (optional) kann der Fahrer Felddaten an Ort und Stelle ausdrucken



Erfrischung für heiße Tage

- Die große Kühlbox unter dem Beifahrersitz kann zum Auffüllen leicht herausgenommen werden
- Eine Klimaautomatik gehört zur Serienausstattung.

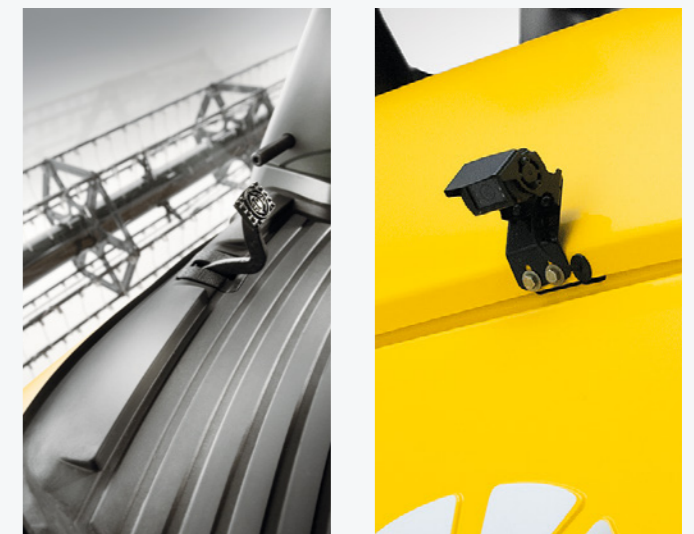

360°-Panoramablick

- Die breite, gewölbte Panoramasscheibe der Harvest Suite™ Ultra-Kabine sorgt für perfekte Sichtbedingungen
- Der Kabinenboden fällt schräg nach vorn bis zur tief heruntergezogenen Frontscheibe ab, so dass Sie freie Sicht auf die Kante des Vorsatzgeräts haben
- Die serienmäßigen elektrisch verstellbaren Außenspiegel decken ein breites Sichtfeld zur Seite und nach hinten ab
- Bis zu drei Kameras können über den IntelliView™ IV-Monitor überwacht werden; eine davon ist für den Einsatz als Rückfahrkamera bereits verkabelt

Müheless die Leistung maximieren.

Intelligente und intuitiv bedienbare Automatiksysteme sparen Zeit und erhöhen die Ernteleistung. Der CommandGrip™-Multifunktionshebel enthält die Bedienelemente für alle wichtigen Mähdrescher- und Schneidwerkparameter einschließlich Schnitthöhe, Haspelposition und Korntankentleerung. Auf der rechten Konsole befinden sich die Bedienelemente für weitere Funktionen; sie sind nach ergonomischen und logischen Gesichtspunkten angeordnet. Am IntelliView™ IV-Farbmonitor können Maschinenfunktionen mit einem Blick analysiert werden.



Übersichtliches Arbeitsterminal

- Der ultrabreite (26,4 cm) Touchscreen-Farbmonitor IntelliView IV ist auf Rollen montiert und kann entlang einer idealen bogenförmigen Sichtlinie verschoben werden
- Bei Bedarf kann ein zweiter Monitor eingebaut werden: die perfekte Lösung für den Einsatz der IntelliSteer®-Automatiklenkung und Kartieraufgaben



Umschalttaste und Entsperrung des Fahrhebels (hinten).



Mit dem federgelagerten Hebel kann der Fahrer die Geschwindigkeit und Fahrtrichtung ändern.

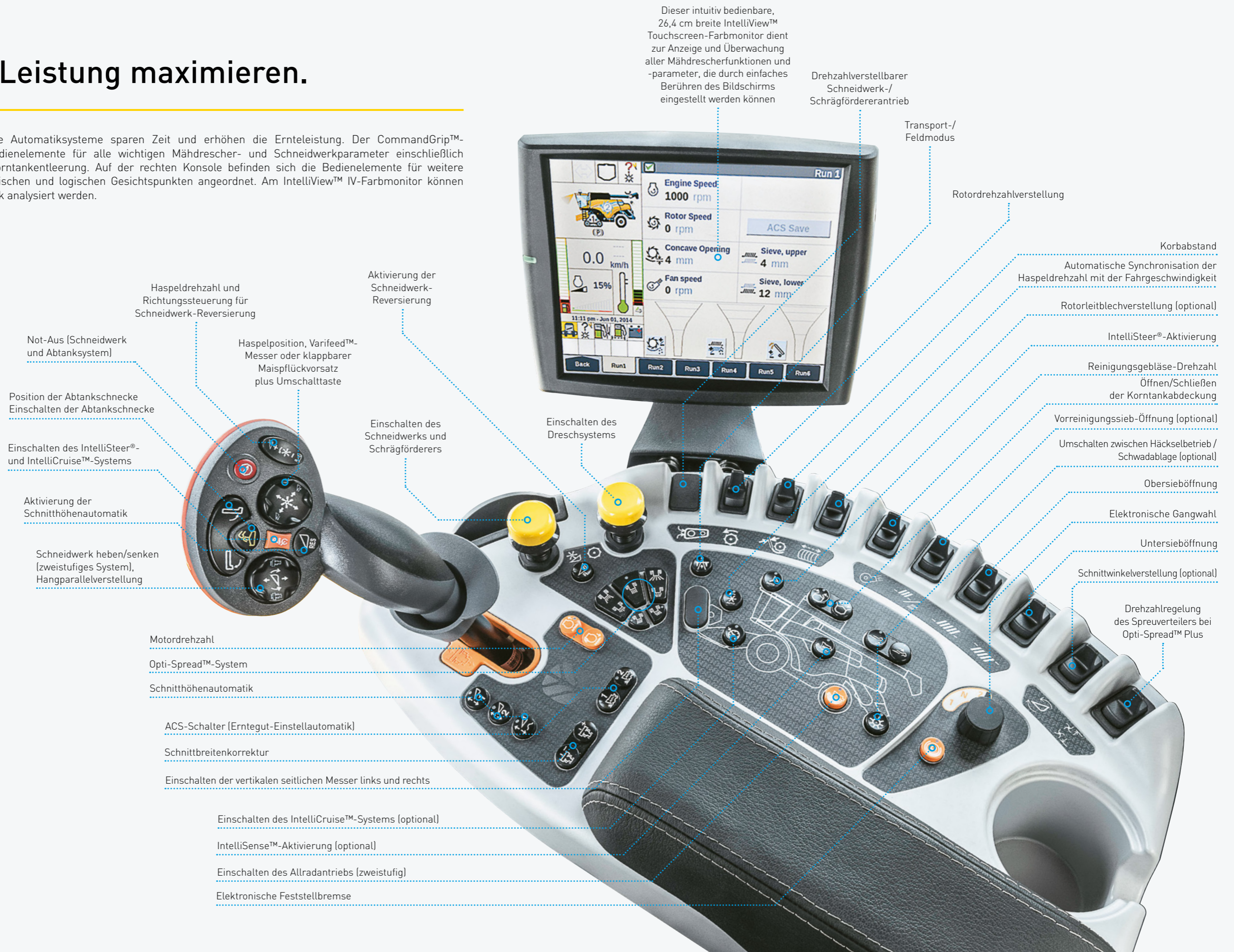

Dieser intuitiv bedienbare, 26,4 cm breite IntelliView™ Touchscreen-Farbmonitor dient zur Anzeige und Überwachung aller Mähdrescherfunktionen und -parameter, die durch einfaches Berühren des Bildschirms eingestellt werden können

Drehzahlverstellbarer Schneidwerk-/Schrägfördererantrieb

Transport-/Feldmodus

Rotordrehzahlverstellung

Korbabstand

Automatische Synchronisation der Haspeldrehzahl mit der Fahrgeschwindigkeit

Rotorleitblechverstellung (optional)

IntelliSteer®-Aktivierung

Reinigungsgebläse-Drehzahl
Öffnen/Schließen der Korntankabdeckung

Vorreinigungssieb-Öffnung (optional)

Umschalten zwischen Häckselbetrieb / Schwadablage (optional)

Obersieböffnung

Elektronische Gangwahl

Untersieböffnung

Schnittwinkelverstellung (optional)

Drehzahlregelung des Spreuverteilers bei Opti-Spread™ Plus

Haspeldrehzahl und Richtungssteuerung für Schneidwerk-Reversierung

Aktivierung der Schneidwerk-Reversierung

Not-Aus (Schneidwerk und Abtanksystem)

Haspelposition, Varifeed™-Messer oder klappbarer Maispflückvorsatz plus Umschalttaste

Position der Abtankschnecke
Einschalten der Abtankschnecke

Einschalten des IntelliSteer®- und IntelliCruise™-Systems

Aktivierung der Schnitthöhenautomatik

Schneidwerk heben/senken (zweistufiges System), Hangparallelverstellung

Einschalten des Schneidwerks und Schrägförderers

Einschalten des Dreschsystems

Motordrehzahl

Opti-Spread™-System

Schnitthöhenautomatik

ACS-Schalter (Erntegut-Einstellautomatik)

Schnittbreitenkorrektur

Einschalten der vertikalen seitlichen Messer links und rechts

Einschalten des IntelliCruise™-Systems (optional)

IntelliSense™-Aktivierung (optional)

Einschalten des Allradantriebs (zweistufig)

Elektronische Feststellbremse

Bitte nehmen Sie Platz.

New Holland verfügt mit zwei unterschiedlichen Modellen über die beste Auswahl an Sitzen in dieser Klasse. Beide Sitzvarianten verfügen über eine Sitzheizung und aktive Belüftung und garantieren hervorragenden Komfort in jedem Gelände. Ein serienmäßiger, vollwertiger, gepolsterter Beifahrersitz bietet bequem Platz und lässt sich bei Nichtgebrauch umklappen und als Arbeitsfläche nutzen.



Ledersitz

- Das Spitzenmodell, ein Ledersitz, ist - zusätzlich zu den vorgenannten Merkmalen - mit einem vergrößerten Höhenverstellbereich und einer automatischen Gewichtsanzpassung ausgestattet. Er absorbiert härteste Stöße. Das ist Komfort und Design in Vollendung



Deluxe-Sitz mit Stoffbezug

- Der Standard-Deluxe-Stoffsitz mit Sitzheizung und aktiver Belüftung ist in Längsrichtung verstellbar und bietet höchsten Komfort

Die leistungsfähigste Mähdrescherbeleuchtung am Markt.

Die Scheinwerferausstattung des CR Revelation setzt mit bis zu 48.000 Lumen neue Maßstäbe. Die Lichtverteilung wurde so optimiert, dass eine bestmögliche Sicht auf den Erntevorsatz sowie den gesamten Arbeitsbereich gewährleistet ist. Die Einstiegsbeleuchtung bleibt nach dem Abstellen des Motors noch 30 Sekunden lang eingeschaltet, so dass Sie völlig gefahrlos von Ihrem Mähdrescher heruntersteigen können.

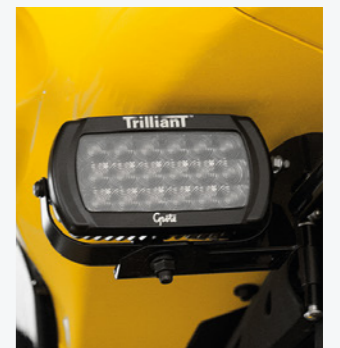

- Die Beleuchtungsanlage des CR Revelation umfasst bis zu 27 Arbeitsscheinwerfer (26 LED-Scheinwerfer)
- In der Mitte des Kabinendachs ist ein völlig neuer, leistungsfähiger LED-„Reihensucher“ montiert, mit dem bei Nachtarbeit die einzelnen Reihen angestrahlt werden können
- Die Heckscheinwerfer ermöglichen es, die Stroh-/Spreuerverteilung zu überwachen; sie sind auch bei Rangierarbeiten sehr nützlich
- Sie können zwischen Halogen- und LED-Arbeitsscheinwerfern wählen; darüber hinaus ist ein LED-Fernscheinwerferset als DIA-Kit erhältlich
- Die Fernscheinwerfer verfügen über eine unglaubliche Leuchtweite von bis zu 400 m

New Holland-Spurführungssysteme – für jeden Bedarf eine geeignete Lösung.



New Holland bietet eine vollständige Palette von Spurführungssystemen an. Dazu gehört auch eine manuelle Parallelfahrhilfe. Sie können Ihren CR Revelation sogar direkt ab Werk mit der voll integrierten IntelliSteer®-Lenkautomatik ausstatten lassen, um von der ersten Fahrt an Geld zu sparen. Das System ist mit den hochgenauen RTK-Korrektursignalen vollständig kompatibel und garantiert eine Spur-zu-Spur- und Jahr-zu-Jahr-Genauigkeit von 1 - 2 cm. Das lasergeführte automatische Lenksystem SmartSteer™ und das automatische Spurführungssystem für Maispflückvorsätze sind nur einige der zahlreichen Ausstattungsvarianten, mit denen Sie Ihre Ernteeffizienz und Produktivität steigern können.

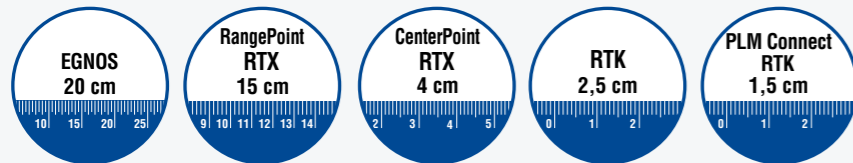

Genauigkeit und Wiederholbarkeit

New Holland bietet mehrere Genauigkeitsstufen an. Das gibt Ihnen die Möglichkeit, das IntelliSteer®-System zu wählen, das Ihren Anforderungen und finanziellen Möglichkeiten entspricht. Die Kombination aus IntelliSteer®-System und RTK-Korrektur gewährleistet eine hohe Wiederholgenauigkeit, Jahr für Jahr.

RTK-Basisstation

Eine RTK-Basisstation kann zur Aussendung eines Korrektursignals verwendet werden, um eine Genauigkeit von 1-2 cm von Spur zu Spur zu erreichen.



NH 372 Empfänger

- Die New Holland Antenne 372 empfängt sowohl DGPS- als auch GLONASS-Signale und ist voll EGNOS-, OmniSTAR-, RTX- und RTK-fähig
- Für RTK-Anwendungen wird ein Funkgerät unter dem Empfänger eingebaut. Die Antenne wird oben auf dem Korntank montiert, um den Signalempfang zu verbessern und einen optimalen Betrieb sicherzustellen



Spurführung in Mais

- Maispflückvorsätze können mit Spurführungskomponenten ausgestattet werden, um den Mähdrescher perfekt auf Kurs zu halten
- Zwei Sensoren überwachen die Position des Ernteguts vor dem Vorsatz und führen den Mähdrescher automatisch so, dass er vollkommen parallel zu den Pflanzenreihen fährt, selbst bei schlechter Sicht und hohen Geschwindigkeiten
- Das System kann an ein GPS-Ortungssystem gekoppelt werden, das zwischen geschnittenen und ungeschnittenen Reihen unterscheiden kann, um die Ernte bei Nacht und spezielle Aktivitäten wie die Arbeit mit der ‚Skip-Row‘-Funktion zu erleichtern



IntelliView™ - sichtbare Intelligenz

- Der 26,4 cm große IntelliView™ IV Touchscreen-Farbmonitor kann zur Steuerung der auf Wunsch erhältlichen IntelliSteer®-Automatiklenkung verwendet werden
- Mit den IntelliView™-Bedienterminals lassen sich die verschiedensten Spurführungsmuster programmieren, von geraden A-B-Linien bis hin zu hochkomplexen adaptiven Kurven
- Einstellungen können auf einfache und unkomplizierte Weise individuell angepasst werden; außerdem können mit PLM® Connect File Transfer und PLM® Desktop-Softwarepaketen Daten übermittelt werden



SmartSteer™-System

- Durch Erfassen der Bestandskante mit einem Laserscanner sorgt das automatische SmartSteer™-Lenksystem dafür, dass das Schneidwerk immer direkt am Bestand entlang geführt wird; der Fahrer kann sich währenddessen auf andere Mähdrescherfunktionen konzentrieren

Integrierte Ertrags- und Feuchtekontrolle.

Die CR Revelation-Mähdrescher wurden für den Einsatz von Precision-Farming-Systemen konzipiert. Ertragsdaten werden ständig aktualisiert und am IntelliView™ IV-Monitor angezeigt. Diese Daten können gespeichert, heruntergeladen und mit PLM® Connect-Telematik-/Precision-Land-Management-Software ausgewertet werden, um genaue Ertragskarten zu erstellen. Diese können zur Optimierung der Ausbringmengen verwendet werden. Vorteil: maximale Erträge bei minimalen Kosten.

EVO NIR-Bordsensor für Echtzeit-Datenerfassung

Mit dem auf Wunsch erhältlichen neuen EVO NIR-Bordsensor (von Dinamica Generale, einem führenden Sensortechnikanbieter) kann beim Einsatz der CR-Mähdrescher eine Vielzahl von Feuchte- und Nährstoffparametern überwacht und aufgezeichnet werden. Überwachte Parameter: Feuchte, Protein, Fett, Stärke, Neutral-Detergenz-Faser (NDF) und Säure-Detergenz-Faser (ADF). Anhand dieser Daten können Ausbringmengen optimiert und Erträge maximiert werden.

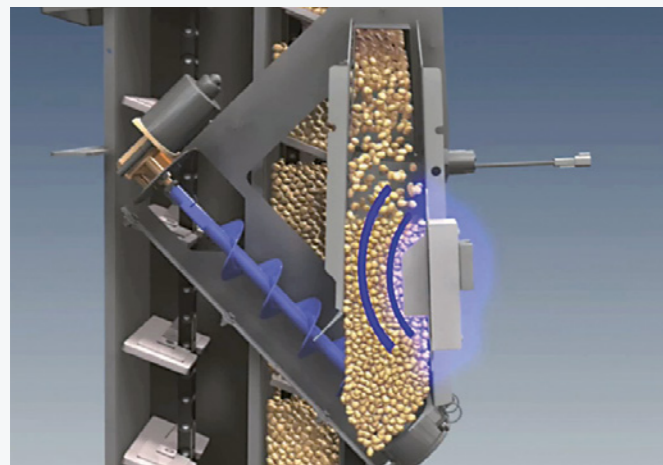
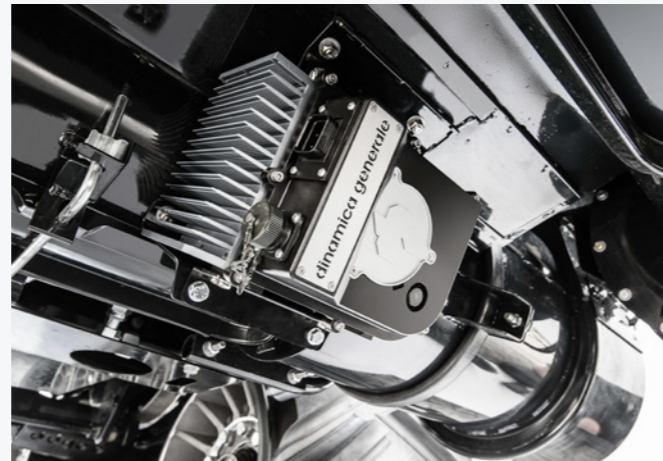

Echtzeit-Feuchtemessung

- Der Feuchtesensor von New Holland misst die Kornfeuchte in Echtzeit
- Für die Messung wird alle 30 Sekunden eine Probe entnommen. Die Messdaten werden an den IntelliView™ IV-Monitor übermittelt
- Der Fahrer erhält ständig aktualisierte Feuchtedaten und kann entsprechend reagieren

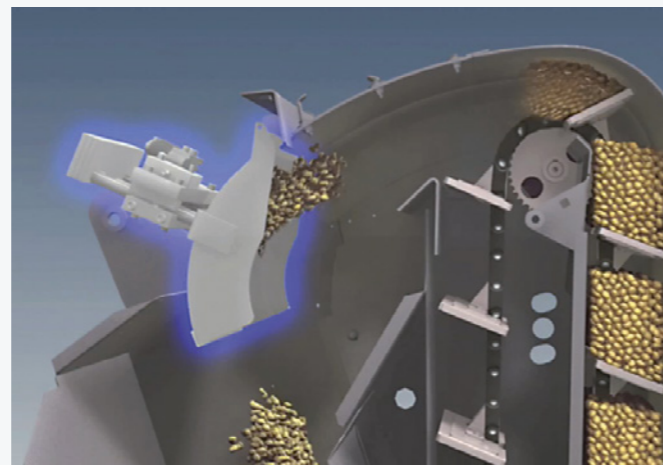

Ertragskartierung

- Der exklusive, patentierte High-Flow-Ertragssensor, der von New Holland entwickelt wurde, arbeitet hochpräzise und gilt gemeinhin als der beste Sensor dieser Art
- Der Sensor liefert äußerst genaue Messergebnisse zur Art oder zum Feuchtegehalt der Körner
- Pro Erntesaison ist nur eine Kalibrierung erforderlich

Telematik: steuern Sie Ihre Maschine bequem von Ihrem Büro aus.

Mit dem auf Wunsch erhältlichen, werkseitig montierten Telematiksystem PLM® Connect können Sie eine Verbindung zu Ihrem CR Revelation herstellen und mehr als 74 Maschinenparameter bequem von Ihrem Büro aus überwachen. Die neue Drahtlos-Datenübertragungsfunktion ermöglicht einen einfachen und sicheren Datenaustausch mit Ihren Maschinen. Das bedeutet: einfacherer Zugriff auf und Transfer von Daten wie Leitspuren, Grenzen, Karten, Ertrags- und Feuchtwerte usw. Kurz gesagt: PLM® Connect hilft Ihnen, Ihre Kraftstoffausgaben zu senken und das Management und die Sicherheit Ihrer Maschinenflotte zu verbessern - all dies in einem einfachen Paket.

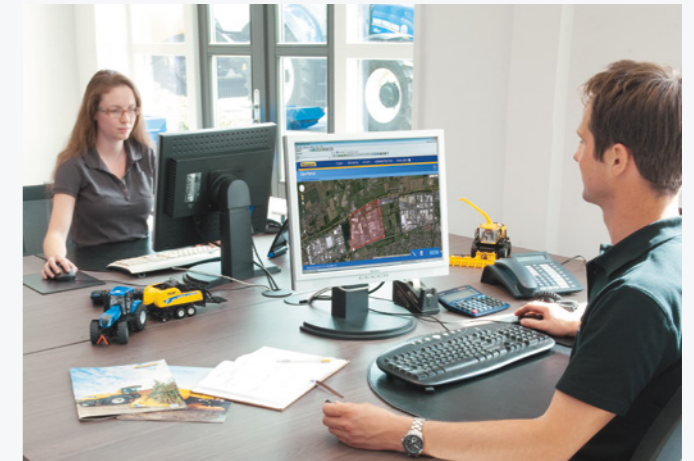
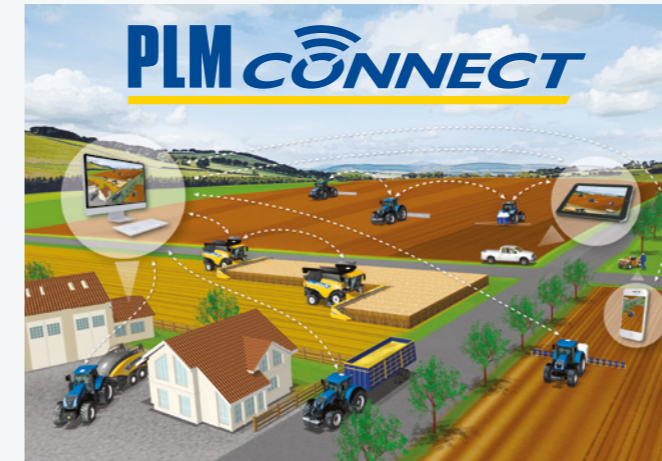

My New Holland

Verwalten Sie Ihre PLM®-Anwendungen und Ihre gesamten Betriebsaktivitäten, Maschinen und Supportanfragen über eine zentrale Stelle. **MyNewHolland.com** stellt die Infrastruktur zur Anbindung Ihres Betriebs und zum Informationsaustausch beim Einsatz des PLM® Connect-Telematiksystems zum Flottenlogistik-, Flottennutzungs- und Produktivitäts-Management bereit. Das Angebot von My New Holland umfasst:

- PLM Connect
- PLM Kundenbetreuung
- Produktanleitungen und Handbücher
- Garantiedokumente
- PLM Schulungsmaterial
- Häufig gestellte Fragen



In Echtzeit Daten aufzeichnen

New Holland bietet eine große Auswahl an Precision-Farming-Paketen an, die es Ihnen ermöglichen, Ihre Ausbringmengen an den tatsächlichen Bedarf anzupassen und so Ihre Kosten zu verringern und Ihre Erträge zu optimieren. Die relevanten Daten werden während der Arbeit von Ihrer Maschine in Echtzeit aufgezeichnet. Sie können anschließend zur Auswertung schnell und effizient per USB-Stick vom IntelliView™ IV auf Ihren Computer übertragen werden. Der USB-Stick hat eine Speicherkapazität von 4 GB - genug für die Aufnahme der Erntedaten von 600 - 700 ha.

360°: CR Revelation.

Die CR Revelation-Baureihe wurde entwickelt, um mehr Zeit bei der Arbeit und weniger Zeit auf dem Hof zu verbringen. Denn schließlich wissen wir alle, wie sehr es während der kurzen Druschsaison auf jede Stunde ankommt. Alle Wartungspunkte sind leicht zugänglich, und dank langer Wartungsintervalle verbringen die Maschinen mehr Zeit auf dem Feld.



Alle Ölfilter und Ablassöffnungen sind bequem vom Boden aus erreichbar; die Schmierbänke sind zentral angeordnet.



Motor- und Hydrauliköl können auf einen Blick kontrolliert werden.



Der integrierte Wassertank inklusive Seifenspender ist an der idealen Stelle zum Händewaschen angebracht.



Der Luftfilter ist von der Motorplattform aus leicht zugänglich.

- Die Verkleidungen (mit Gasdruckfeder) lassen sich vollständig öffnen und ermöglichen einen freien Zugang zu allen Antrieben und Wartungspunkten
- Die neuen Weitwinkel-Wartungsleuchten in LED-Ausführung (optional) und der gelbe Rahmen sorgen für optimale Sichtverhältnisse bei Wartungsarbeiten
- Um eine optimale Schmierung in allen Arbeitspositionen zu gewährleisten, kann der Fahrer per Tastendruck die Variator-Schmierfunktion wählen
- Cleanout-Funktion: Schnelles und effektives Reinigen der Dreschorgane. Mit nur einem Befehl am IntelliView™ IV-Monitor werden die Dresch- und Reinigungsorgane maximal geöffnet und die Drehzahl des Reinigungsgebläses auf Maximal erhöht



Die auf Wunsch erhältliche portable LED-Wartungsleuchte ermöglicht eine optimale Rundumbeleuchtung bei Wartungsarbeiten.



Die Kunststoff-Rotorabdeckungen können ohne Werkzeug demontiert werden.



Beim Händler eingebautes Originalzubehör

Bei Ihrem Händler können Sie aus einem umfangreichen Zubehörsortiment die passende Ausrüstung auswählen und einbauen lassen.

New Holland Service.



Auf Ihre Bedürfnisse zugeschnittene Finanzierungslösungen

CNH Industrial Capital, die Finanzdienstleistungssparte von New Holland, ist im Agrarsektor gut eingeführt und anerkannt. Sie bietet Beratung und auf Ihre speziellen Anforderungen zugeschnittene Finanzierungspakete. Mit CNH Industrial Capital haben Sie einen Spezialisten für die Agrarbranche an Ihrer Seite - das gibt Ihnen Sicherheit.

Service Plus – Weil Sicherheit unbezahlbar ist

Bis zu 5 Jahre frei von Sorgen, Problemen und unerwarteten Kosten. Das bietet Ihnen Service Plus. Service Plus wurde zur vollständigen Langzeitabsicherung konzipiert und gibt Eigentümern von New Holland-Landmaschinen die Möglichkeit, ihren Garantieschutz auf bis zu 5 Jahre zu verlängern. Die Vorteile sind Sicherheit, optimale Betriebskostenkontrolle, professionelle Betreuung und ein höherer Wiederverkaufswert. Sie können wählen zwischen:



Absicherungsstufe Silver – Antriebsstrang

- Anzahl der Jahre (Laufzeit): zwei, drei, vier oder fünf Jahre
- Anzahl der Betriebsstunden (bzw. Anzahl der Ballen bei Ballenpressen)
- Viele weitere Optionen zur Zusammenstellung eines maßgeschneiderten Angebots nach Ihren Vorstellungen

Absicherungsstufe Gold – Erweitert

Absicherungsstufe Platinum – Volle Reparatur



New Holland Apps

- Product apps - iBrochure - NH Weather - NH News - Farm Genius - PLM Calculator - PLM Academy



Bestmögliche Unterstützung und Betreuung

Regelmäßige Schulungen sorgen für einen optimalen Ausbildungsstand des New Holland Händlerpersonals. Die Schulungen finden in Form von Intensivlehrgängen und Online-Kursen statt. Dieses moderne Konzept gewährleistet, dass Ihr Händler immer über die nötige Fachkompetenz für die optimale Instandhaltung der neuesten und technisch anspruchsvollsten New Holland Produkte verfügt.

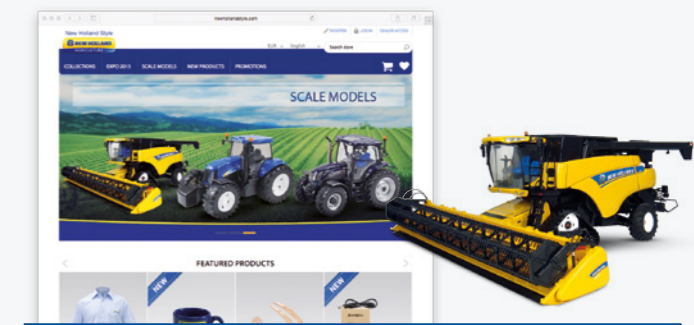

New Holland Style

Sie wollen New Holland zu einem Teil Ihres täglichen Lebens machen? Schauen Sie sich unser umfangreiches Angebot unter www.newhollandstyle.com an. Wir halten ein breit gefächertes Artikelsortiment für Sie bereit - robuste Arbeitskleidung, eine große Auswahl von maßstabsgetreuen Modellen und Vieles mehr. New Holland. So individuell wie Sie.

New Holland Top Service: Kundenunterstützung und Kundeninformation.



Top-Verfügbarkeit

Wir sind immer für Sie da: jeden Tag, rund um die Uhr, das ganze Jahr über! Welche Informationen Sie auch benötigen. Welches Problem oder welche Anfrage Sie auch haben. Alles, was Sie tun müssen, ist die gebührenfreie Rufnummer* von New Holland Top-Service wählen.

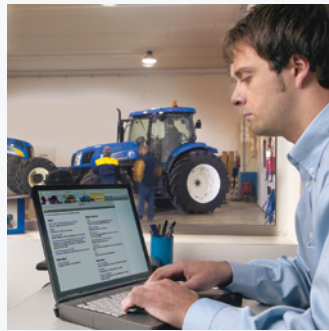

Top-Geschwindigkeit

Express-Versand: wann Sie es brauchen, wo Sie es brauchen!



Top-Priorität

Schnelle Lösung während der Saison: weil die Ernte nicht warten kann!



Top-Zufriedenheit

Wir leiten die nötigen Maßnahmen zur Lösung Ihres Problems ein und überwachen sie; und wir halten Sie auf dem Laufenden: bis Sie hundertprozentig zufrieden sind!



Wenn Sie an weiteren Details interessiert sind, wenden Sie sich bitte an Ihren New Holland Händler!

* Der Anruf ist aus dem Festnetz und den meisten deutschen und österreichischen Mobilfunknetzen gebührenfrei.

BEI IHREM VERTRAGSHÄNDLER



www.newholland.com/de - www.newholland.com/at

